



KÄRCHER

NT 65/2 Eco



www.kaercher.com

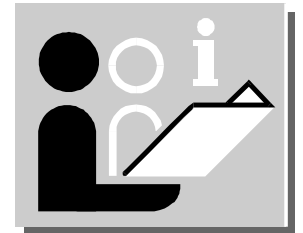

5.960-157 A2010112 03/05



Inhaltsverzeichnis	DE	Seite
Inbetriebnahme		7
Betriebsanleitung		8
Kärcher-Niederlassungen		120
Technische Daten / Ersatzteilliste		121/122
Zubehör / Filtersysteme		123/125

Vor erster Inbetriebnahme Betriebsanleitung und Sicherheitshinweise Nr. 5.957-249 unbedingt lesen! Dieses Gerät ist für den gewerblichen Gebrauch geeignet, z.B. in Hotels, Schulen, Krankenhäusern, Fabriken, Läden, Büros und Vermietergeschäften.

Lists of contents	EN	Page
Commissioning		7
Operating Instructions		12
Kärcher branches		120
Technical Data / Spare Parts List		121/122
Accessories / Filter systems		123/125

Prior to initial startup, operating manual and safety instructions no. 5.957-249 must be consulted! This machine is suitable for industrial use, for instance in hotels, schools, hospitals, factories, shops, offices and on hire.

Tables des matières	FR	Page
Mise en service		7
Notice d'instructions		16
Filiales Kärcher		120
Caractéristiques techniques / Liste des pièces de rechange		121/122
Accessoires / Systèmes de filtres		123/125

Avant la première mise en service, lire absolument le mode d'emploi et les 5.957-249 remarques de sécurité! Cet appareil est adapté à l'usage professionnel, p. ex. dans les hôtels, les écoles, les hôpitaux, les usines, les magasins, les bureaux et les locations.

Indici	IT	Pagina
Messa in funzione		7
Istruzioni per l'uso		20
Filiali Kärcher		120
Dati tecnici / Elenco pezzi di ricambio		121/122
Accessori / Sistemi del filtro		123/125

Prima della prima messa in funzione leggere assolutamente le istruzioni per l'uso e le avvertenze per la sicurezza n. 5.957-249! Questo apparecchio è adatto per settori commerciali, per es. hotel, scuole, ospedali, fabbriche, negozi, uffici e negozi.

Inhoudsopgave	NL	Pagina
Inbedrijfstelling		7
Gebruiksaanwijzing		24
Kärcher – filialen		120
Technische gegevens / Reserveonderdelenlijst		121/122
Accessoires / Filtersystemen		123/125

Vóór de eerste ingebruikneming de gebruiksaanwijzing en de veiligheidsinstructies nr.: 5.957-249 beslist lezen! Dit apparaat is geschikt voor professioneel gebruik, bijv. in hotels, scholen, ziekenhuizen, winkels, kantoren en verhuurbedrijven.

Índices	ES	Paginación
Puesta en servicio		7
Instrucciones de servicio		28
Filiales de Kärcher		120
Datos técnicos / Lista de piezas de requesto		121/122
Accesorios / Sistemas de filtros		123/125

Las instrucciones de servicio y las indicaciones de seguridad núm. 5.957-249 se deben leer imprescindiblemente antes de la primera puesta en servicio! Este aparato es apropiado para el uso a escala industrial, p. ej. en hoteles, centros escolares, hospitales, fábricas, tiendas comerciales, oficinas y empresas dedicadas al alquiler.

NT 65/2 Eco



Índices	PT	Página
Colocação em funcionamento		7
Manual de instruções		32
Filiais da Kärcher		120
Dados técnicos / Lista de peças sobresselentes		121/122
Acessórios / Sistemas de Filtro		123/125

Antes da primeira colocação em funcionamento, ler atentamente o manual de instruções e as indicações de segurança nº5.957-249! Este aparelho destina-se ao uso industrial, nomeadamente em hotéis, escolas, hospitais, fábricas, lojas, escritórios e empresas de aluguer.

Πίνακες περιεχομένων	EL	σελίδα
Θέση σε λειτουργία		7
Οδηγίες λειτουργίας		36
Αντιπροσωπείες Kärcher		120
Τεχνικά χαρακτηριστικά/Ανταλλακτικά		121/122
Είσαρτώσιμα / Συστήματα φίλτρων		123/125

Πριν από την πρώτη θέση λειτουργίας διαβάστε οπωσδήποτε τις Οδηγίες χρήσης και Υποδείξεις ασφάλειας, αρ. 5.957-249! Αυτή η συσκευή είναι κατάλληλη για την επαγγελματική χρήση, π.χ. σε ξενοδοχεία, σχολεία, νοσοκομεία, εργοστάσια, καταστήματα, γραφεία και εταιρείες δανεισμού ουσκευών.

Indholdfortegnelser	DA	Side
Idrifttagning		7
Driftsvejledning		41
Kärcher agenturer		120
Tekniske data / Reservedeliste		121/122
Tilbehør / Filtersystemer		123/125

Inden første idrifttagning skal driftsvejledningen og sikkerhedshenvisningerne nr. 5.957-249 læses! Dette apparat er beregnet til erhvervs-mæssig brug, f.eks. i hoteller, skoler, sygehuse, fabrikker, forretninger, kontorer og udlejningsforretninger.

Innholdsfortegnelser	NO	Side
Igangsetting		7
Bruksanvisning		45
Kärcher filialer		120
Tekniske data / Reservedeliste		121/122
Tilbehør / Filtersystemer		123/125

Før første gangs bruk må bruksanvisning og sikkerhetsanvisning nr. 5.957-249 ubetinget leses! Denne maskinen er egnet til bruk i næringslivet, f.eks. i hoteller, skoler, sykehus, fabrikker, butikker, kontorer og utleiebutikker.

Innehållsförteckningar	SV	Sid
Idrifttagning		7
Driftinstruktion		49
Kärcher filialer		120
Tekniska data / Reservdelista		121/122
Tillbehör / Filtersystem		123/125

Läs noga instruktionsboken och säkerhetsanvisningarna nr.: 5.957-249 innan aggregatet tas i bruk! Denna apparat är lämplig för användning inom näringslivet, t.ex. hotell, skolor, sjukhus, fabriker, butiker, kontor och uthyrningsaffärer.

Sisällysluettelo	FI	Sivu
Käyttöohje		7
Käyttöohje		53
Kärcher-toimipisteet		120
Tekniset tiedot / Varaosalista		121/122
Lisävarusteet / Suodatinjärjestelmät		123/125

Ennen ensimmäistä käyttöönottoa on käyttöohje ja turvallisuusohjeet numero. 5.957-249 ehdottomasti luettava! Tämä laite soveltuu ammattimaiseen käyttöön esim. hotelleissa, kouluissa, sairaaloissa, tehtaissa, myymälätiloissa, toimistoissa ja vuokrausliikkeissä.

NT 65/2 Eco



Tartalomjegyzék	HU	Oldal
Üzembevétele		7
Üzemeltetési utasítás		57
Kärcher telephelyek		120
Műszaki adatok / Cserealkatrészlista		121/122
Kellékek / Szűrőrendszerek		123/125

Az első üzembevétele előtt Üzemeltetési utasítást és a számú biztonsági utalást. 5.957-249 feltétlenül elolvasni! E készülék ipari célra készült, például szállodákban, iskolákban, kórházakban, gyárakban, raktárakban, irodákban és üzletekben használható.

Obsah	CS	Strana
Uvedení do provozu		7
Návod k obsluze		61
Zastoupení Kärcher		120
Technické údaje / Seznam náhradních dílů		121/122
Príslušenství / Filtrační systémy		123/125

Před prvním uvedením do provozu si bezpodmínečně přečtěte návod k obsluze. a bezpečnostní upozornění č. 5.957-249! Tento přístroj je vhodný pro komerční použití, např. v hotelech, školách, nemocnicích, továrnách, obchodech, kancelářích a půjčovnách.

Kazalo	SL	Stran
Zagon		7
Navodila za obratovanje		65
Kärcher-poslovalnice		120
Tehnični podatki / Seznam nadomestnih delov		121/122
Oprema / Filtrirni sistemi		123/125

Pred prvim zagonom je potrebno prebrati navodila za obratovanje in varnostne napotke št. 5.957-249! Ta naprava je primerna za gospodarsko rabo, npr. v hotelih, šolah, bolnišnicah, tovarnah, trgovinah, pisarnah in najemnih prostorih.

Spis treści	PL	Strona
Uruchomienie		7
Instrukcja obsługi		69
Filie firmy Kärcher		120
Dane techniczne / Lista części zamiennych		121/122
Wyposażenie dodatkowe / systemy filtracyjne		123/125

Przed pierwszym uruchomieniem należy koniecznie przeczytać. Instrukcję obsługi i wskazówki dotyczące bezpieczeństwa nr 5.957-249! Do zasysania substancji płynnych urządzenie to przeznaczone jest do użytku przemysłowego, np. w hotelach, szkolach, szpitalach, fabrykach, sklepach, biurach i wypożyczalniach.

Cuprins	RO	Pagina
Luare în exploatare		7
Instrucțiuni de folosire		73
Sucursale Kärcher		120
Date tehnice / Listă de piese de schimb		121/122
Accesorii / Sisteme de filtrare		123/125

Înainte de prima luare în exploatare, instrucțiunile de folosire și indicațiile de siguranță nr. 5.957-249 trebuie citite neapărat! Acest aparat este adecvat folosirii profesionale, de ex. în hoteluri, școli, spitale, fabrici, magazine, birouri și spații comerciale închiriate.

İçindekiler	TR	Sayfa
Servise koyma		7
Kullanma Kılavuzu		77
Kärcher Şubeleri		120
Teknik özellikler / Yedek parça listesi		121/122
Aksesuar/ Filtre Sistemleri		123/125

Cihazı ilk kez çalıştırmadan önce kullanım kılavuzu güvenlik bilgilerini No. 5.957-249 mutlaka okuyun! Bu cihaz ticari kullanım için uygundur; örn. otellerde, okullarda, hastanelerde, fabrikalarda, dükkanlarda, satış merkezlerinde, bürolarda ve kiralamaya işletmelerinde kullanılabilir.

Cihazın kullanım ömrü 10 yıldır.



Содержание	RU	Страница
Ввод в эксплуатацию		7
Руководство по эксплуатации		81
Филиалы фирмы Kärcher		120
Технические характеристики / Запасные части		121/122
Принадлежности / Фильтровальные системы		123/125

Перед первым пуском руководство по эксплуатации и указания по безопасности № 5.957-249 следует обязательно прочитать! Этот прибор предназначен для промышленного применения, например, в гостиницах, школах, больницах, фабриках, магазинах, бюро, арендных помещениях.

Zoznam	SK	Strana
Uvedenie do prevádzky		7
Návod k prevádzke		86
Zastúpenie Kärcher		120
Technické údaje / Zoznam náhradných dielov		121/122
Príslušenstvo / Filtračné systémy		123/125

Pred prvým zapojením do prevádzky je bezpodmienečne nutné prečítať si Návod k prevádzke a Bezpečnostné pokyny č. 5.957-249. Tento prístroj je určený na použitie v nebytových priestoroch, napr. v hoteloch, školách, nemocniciach, továrňach, obchodoch, kanceláriách a je možné ho za týmto účelom prenajímať.

Sadržaj	HR	Stranica
Puštanje u rad		7
Upute za upotrebu		90
Kärcher-podružnice		120
Tehnički podaci / Popis rezervnih dijelova		121/122
Príbor / Filterski sistemi		123/125

Príje prvog puštanja u rad obavezno pročitati Upute za upotrebu i sigurnost pri radu br. 5.957-249! Ovaj uređaj je namijenjen za upotrebu u gospodarstvu, npr. u hotelima, školama, bolnicama, tvornicama, trgovinama, uredima i poslovnima iznajmljivanja.

Sadržaj	SR	Strana
Puštanje u pogon		7
Uputstvo za rukovanje		94
Kärcher-predstavništva		120
Tehnički podaci / Spisak rezervnih delova		121/122
Dodatna oprema / Filterski sistemi		123/125

Pre prvog puštanja u pogon obavezno pročitati uputstvo za rukovanje i sigurnosne napomene br. 5.957-249! Ovaj uređaj je prikladan za službenu upotrebu, na primer u hotelima, školama, bolnicama, fabrikama, prodavnicama, kancelarijama i iznajmljenim radnjama.

Съдържание	BG	Страница
Пускане в експлоатация		7
Упътване за работа		98
Kärcher-Филиал		120
Технически данни / Списък на резервни части		121/122
Спомагателни принадлежности / Филтърна система		123/125

Преди първото пускане в експлоатация прочетете непременно Упътването за работа и указание за безопасност № 5.957-249! Този уред е подходящ за промишлена употреба, напр. в хотели, училища, болници, предприятия, магазини, офиси и дейности с даване под наем.

Sisukord	ET	lehekülj
Kasutuselevõtt		7
Kasutusjuhend		103
Kärcher'i filiaalid		120
Tehnilised andmed / Varuosade nimekiri		121/122
Lisaosad / Filtersüsteem		123/125

Enne esmakordset kasutuselevõttu lugege kindlasti läbi kasutusjuhend ja ohutusalaased märkused nr.5.957-249! Käesolev seade sobib professionaalseks kasutuseks, nt hotellides, koolides, haiglates, vabrikutes, poodides, büroodes ja rendifirmades.



Turiny	LT	Puslapis
Naudojimo pradžia		7
Naudojimo instrukcija		107
Kärcher filialai		120
Techniniai duomenys / Keičiamieji detalij srašas		121/122
Priedas / Filtr sistemose		123/125

Prieš pradėdami eksploatuoti būtina perskaitykite eksploatavimo instrukciją ir saugumo nuorodas Nr. 5.957-249! Šis prietaisas yra tinkamas pramoniniams naudojimui, pvz., viešbučiuose, mokyklose, ligoninėse, fabrikuose, parduotuvėse, biuruose ir nuomos punktuose.

Satura rādītājs	LV	Ipp.
Nodošana ekspluatācijā		7
Lietošanas instrukcija		111
Kärcher filiāles		120
Tehniskie dati / Rezerves daļu saraksts		121/122
Piederumi / Filtrēšanas sistēma		123/125

Pirms ekspluatācijas uzsākšanas obligāti ir jāizlasa lietošanas instrukcija un drošības norādījumi Nr. 5.957-249! Šī ierīce ir piemērota profesionālai lietošanai, piemēram, viesnīcās, skolās, slimnīcās, fabrikās, veikalos, birojos un iznomāšanas uzņēmumos.

Зміст	UA	Сторінка
Введення в експлуатацію		7
Інструкція з експлуатації		115
Філії Kärcher		120
Технічні дані / Каталог запасних частин		121/122
Допоміжне обладнання / Фільтрувальна система		123/125

Перед першим використанням посібник з експлуатації і інструкції з техніки безпеки № 5.957-249 необхідно обов'язково прочитати! Цей прилад призначено для використання на виробництві, наприклад, у готелях, школах, лікарнях, магазинах, бюро, орендованих приміщеннях і на фабриках.

NT 65/2 Eco

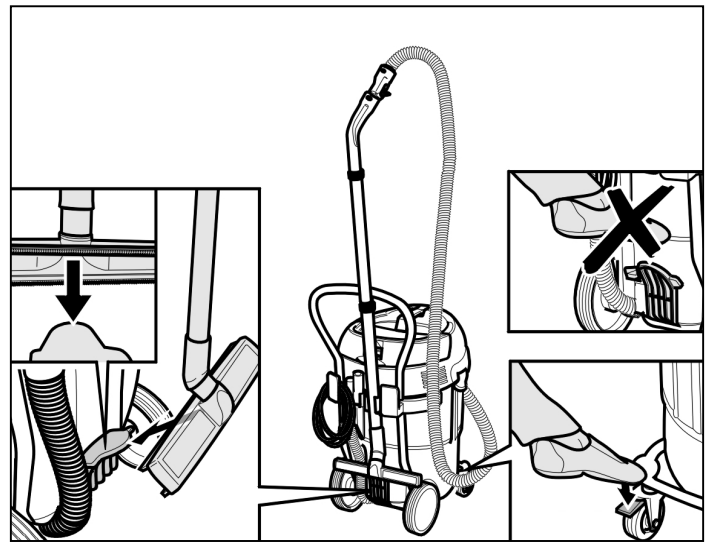
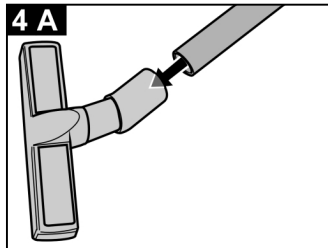
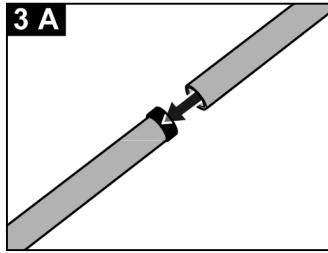
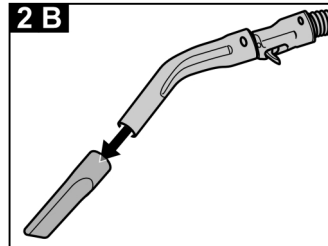
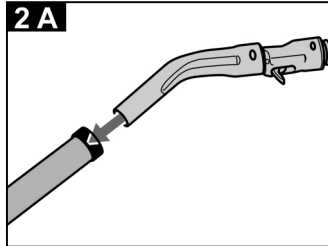
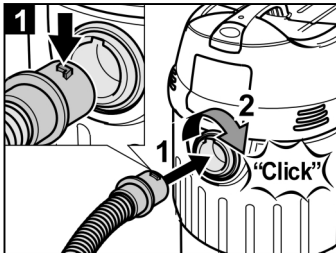
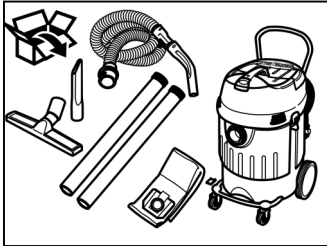

Wichtige Hinweise

Lesen Sie bitte vor Inbetriebnahme des Gerätes die in der Betriebsanleitung aufgeführten Informationen sorgfältig durch.

Bei Transportschäden sofort Händler informieren.

Umweltschutz

Betriebsstoffe wie Kraftstoff, Öl, Reinigungsmittel und verschmutztes Wartungsmaterial in einer dafür vorgesehenen Sammelstelle abgeben.



Verpackungsmaterial, Metall- und Kunststoffbehältnisse der bestimmungsgemäßen Wiederverwertung zuführen.

Altgeräte Entsorgung

Informationen über umweltgerechte Entsorgung erhalten Sie bei Ihrem Kärcher-Fachhändler.

Bestimmungsgemäße Verwendung

- Dieser Staubsauger ist ein Reinigungsgerät zur gewerblichen Verwendung.
- Das Gerät ist zur Nass- und Trockenreinigung von Boden- und Wandflächen im Wohn-, Geschäfts- und Gewerbebereich unter Berücksichtigung dieser Betriebsanleitung bestimmt.
- Die Umgebungstemperatur darf beim Einsatz des Gerätes 40 °C nicht überschreiten.

Trockensaugen



Achtung!

Beim Saugen darf niemals der Flachfaltfilter entfernt werden.

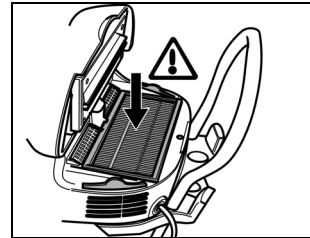

Beim Aufsaugen von Feinstaub kann zusätzlich eine Papierfiltertüte oder ein Membranfilter (Sonderzubehör) verwendet werden.

Einbau Papierfiltertüte

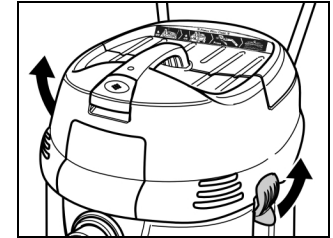

- Saugkopf entriegeln und abnehmen

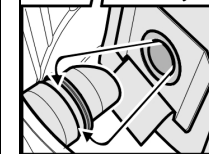
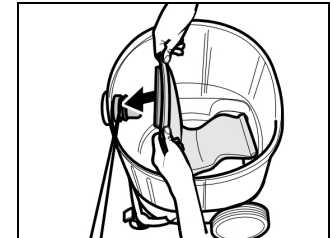

- Papierfiltertüte aufstecken

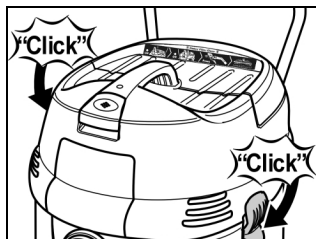

- Saugkopf aufsetzen und verriegeln

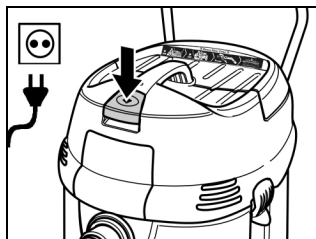

- Netzstecker einstecken
- Gerät einschalten und in Betrieb nehmen

Filterabreinigung

Power Filter Clean

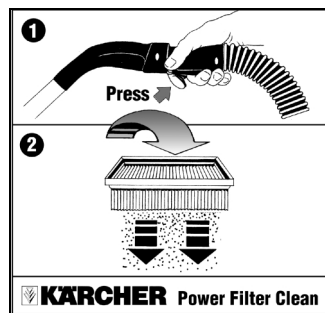

Ihr Sauger verfügt über eine neuartige Filterabreinigung - besonders wirksam bei feinem Staub.

Wenn Sie den Taster am Handgriff ca. 5 bis 10 Sekunden gedrückt halten, wird durch einen Luftstoss automatisch der Flachfilter gereinigt (pulsierendes Geräusch) Dazu muss Power Filter Clean vorher aktiviert werden.

Power Filter Clean aktivieren

Stellung Schieber (1) – unten

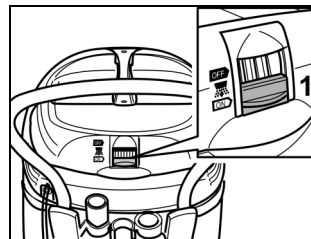

Hinweis:

Eine Betätigung des Tasters am Handgriff, alle 5 bis 10 Minuten, erhöht die Filterstandzeit.

Power Filter Clean deaktivieren

Stellung Schieber (1) - oben.

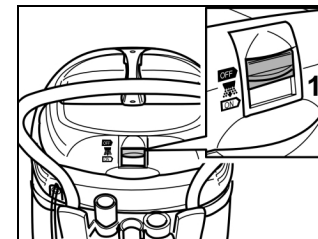

Hinweis:

Beim Saugen mit der Polster- oder Fugendüse oder wenn überwiegend Wasser aufgesaugt wird.

Nasssaugen

- Papierfiltertüte entfernen

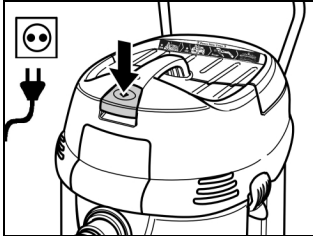

- Netzstecker einstecken
- Power Filter Clean deaktivieren
- Gerät einschalten und in Betrieb nehmen

Power Filter Clean deaktivieren

Stellung Schieber (1) - oben.

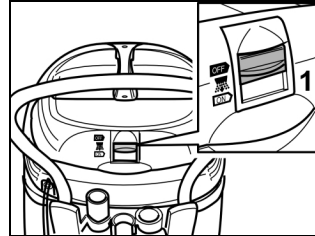

Hinweis:

- Beim Saugen mit der Polster- oder Fugendüse, beziehungsweise wenn überwiegend Wasser aus einem Behälter aufgesaugt wird, empfiehlt es sich, die Funktion - Power Filter Clean - zu deaktivieren.

Bei Erreichen des maximalen Flüssigkeitsstandes schaltet das Gerät automatisch ab.

- Gerät ausschalten und Behälter entleeren.

Durch das Ausschalten wird die automatische Abschaltung zurückgesetzt.

- Nach Beendigung des Nasssaugens Flachfilter, Elektroden sowie Behälter reinigen und trocknen.

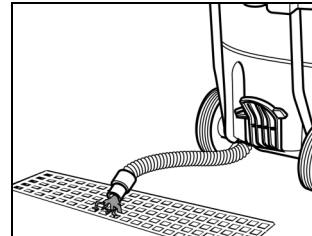

- Schmutzwasser über Ablassschlauch (nicht bei allen Geräten vorhanden) ablassen



Achtung!

- Beim Saugen darf niemals der Flachfilter entfernt werden.
- Beim Aufsaugen von Nassschmutz muss immer die Papierfiltertüte beziehungsweise der Membranfilter (Sonderzubehör) entfernt werden. Es empfiehlt sich eine Spezialfiltertüte (nass) zu verwenden (siehe Filtersysteme).
- Bei nicht leitenden Flüssigkeiten (zum Beispiel Bohremulsion, Öle und Fette) wird das Gerät bei vollem Behälter nicht abgeschaltet. Der Füllstand muss ständig überprüft und der Behälter rechtzeitig entleert werden.
- Auf Wunsch kann das Gerät vom Kundendienst mit einer Abschaltung für nicht leitende Flüssigkeiten nachgerüstet werden.

Pflege und Wartung



Gefahr!

Bei Arbeiten am Sauger immer zuerst den Netzstecker ziehen.

Flachfaltenfilter, beziehungsweise Abluffilter wechseln

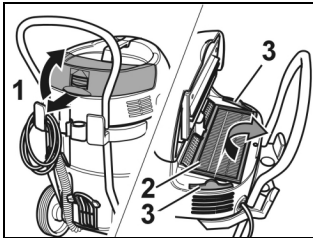

- Filterabdeckung öffnen (1)
- Flachfaltenfilter (2), beziehungsweise Abluffilter (3) wechseln
- Filterabdeckung schließen, muss hörbar einrasten

Elektroden reinigen

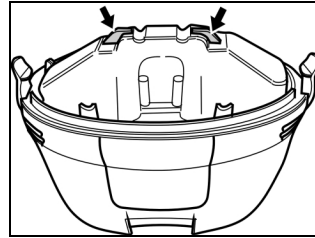

- Saugkopf entriegeln und abnehmen
- Elektroden reinigen
- Saugkopf aufsetzen und verriegeln

Störungshinweise

Saugturbine läuft nicht

- Kabel, Stecker, Sicherung und Steckdose überprüfen.
- Gerät einschalten.

Saugturbine schaltet ab

- Behälter leeren.

Saugturbine läuft nach Behälterentleerung nicht wieder an

- Gerät ausschalten und 5 s warten, nach 5 s wieder einschalten.
- Elektroden sowie den Zwischenraum der Elektroden reinigen.

Saugkraft lässt nach

- Verstopfungen aus Saugdüse, Saugrohr, Handgriff Power Filter Clean, Saugschlauch oder Flachfaltenfilter entfernen.
- Papierfiltertüte wechseln.
- Filterabreinigung: Power Filter Clean mehrmals am Handgriff betätigen.
- Filterabdeckung richtig einrasten.
- Flachfaltenfilter wechseln.
- Ablassschlauch (sofern vorhanden) auf Dichtheit prüfen.

Staubaustritt beim Saugen

- Korrekte Einbaulage des Flachfaltenfilters überprüfen.
- Flachfaltenfilter wechseln.

Abschaltautomatik (Nasssaugen) spricht nicht an

- Elektroden sowie den Zwischenraum der Elektroden reinigen.
- Füllstand bei elektrisch nicht leitender Flüssigkeit ständig kontrollieren.

Power Filter Clean schaltet ständig

- Festgesaugte Saugdüse beziehungsweise Schlauchende lösen.
- Kontinuierliches Saugen aus Flüssigkeitsbehälter beenden, beziehungsweise Funktion - Power Filter Clean - (siehe Kapitel Nasssaugen) deaktivieren.
- Verstopfungen aus Saugdüse, Saugrohr, Handgriff Power Filter Clean, Saugschlauch oder Flachfaltenfilter entfernen.
- Flachfaltenfilter wechseln.

Important

Prior to initial operation of the unit you request you to carefully read the information given in the operating instructions.

Inform your dealer immediately of shipping damage.

Environmental protection

Items used when working, such as fuel, oil, cleaning agent and contaminated maintenance materials, are to be deposited at a special collection point.



Packaging materials, metal and plastic containers are to be set aside for recycling as appropriate.

Disposal of used units

Your Kärcher retailer will provide you with information on disposal means harmless to the environment.

Intended use

- This vacuum cleaner is a cleaning unit for industrial applications.
- The unit is meant for dry cleaning of textile floor and wall coverings in domestic, business and industrial quarters in accordance with these instructions for use.

Dry suction



Warning!

During vacuuming it is not permitted to ever remove the flat pleated filter.

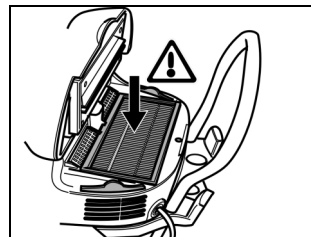

A paper filter bag or a diaphragm filter (special accessories) can additionally be used to vacuum fine dust.

Fitting the paper filter bag

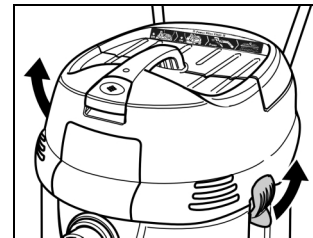

- Unlock and remove the suction head

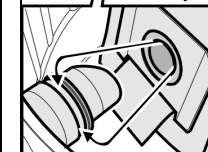
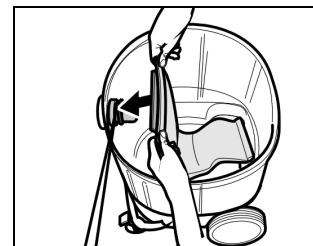

- Attach the paper filter bag

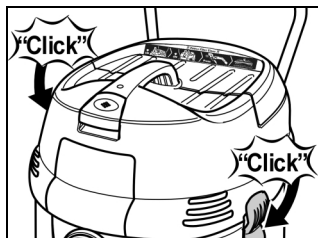

- Replace the suction head and lock it in place

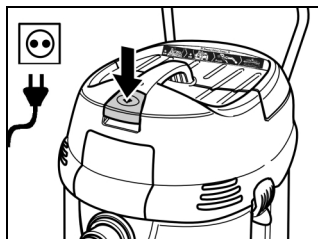

- Insert power plug
- Switch on the machine and start using it

Filter de-duster

Power Filter Clean

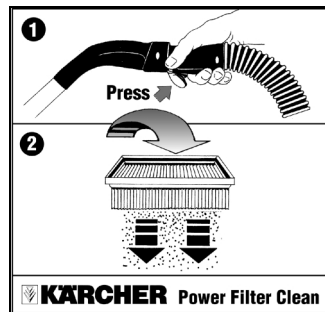

Your vacuum cleaner is provided with a new type of filter cleaner – especially effective for fine dust.

The flat pleated filter is automatically cleaned by an air blast if you press the push button at the handle for approx. 5 to 10 seconds (pulsating sound) Prior to that the Power Filter Clean must be activated.

To activate Power Filter Clean

Slider (1) position – down

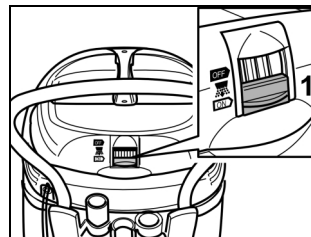

Note:

Actuating the push button at the handle every 5 to 10 minutes increases the filter service life.

To deactivate Power Filter Clean

Slider (1) position - up.

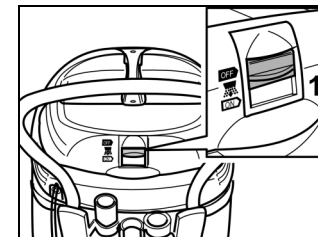

Note:

For vacuuming with the upholstery or crevice nozzle or for predominantly sucking up water.

Wet-vacuuuming

- Remove the paper filter bag

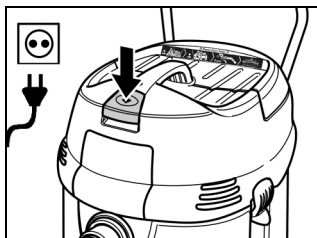

- Insert power plug
- To deactivate Power Filter Clean
- Switch on the machine and start using it

To deactivate Power Filter Clean

Slider (1) position - up.

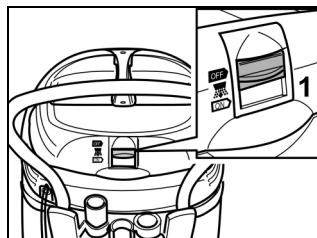

Note:

- It is advisable to deactivate the - Power Filter Clean - function when vacuuming with the upholstery or crevice nozzle or if predominantly water is to be sucked out of a container.

Upon reaching the maximum liquid level the unit automatically turns itself off.

- Switch the appliance off and empty the container.

Automatic shutoff is reset by turning off the unit.

- Clean and dry the flat pleat filter and the electrodes as well as the container after finishing wet vacuuming jobs.

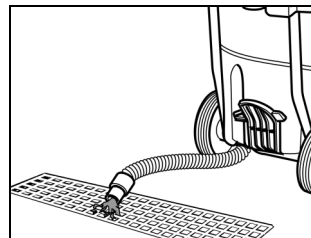

- Drain dirty water using the drain hose (not provided for all units)



Warning!

- During vacuuming it is not permitted to ever remove the flat pleated filter.
- The paper filter bag and the membrane filter (optional accessories) respectively must always be removed for vacuuming wet dirt. The use of a special filter bag (wet type) is recommended (see filter systems).
- The unit does not switch off when the container is full when non-conductive liquids (e.g. drilling emulsion, oils and greases) are vacuumed. The fill level must be regularly checked and the container emptied before it is too full.
- On request, the unit can be retrofitted by maintenance service with a shutoff for dielectric liquids.

Care and maintenance



Danger!

Always pull out the mains plug when working on the suction machine.

Replacing the flat pleated filter or the exhaust air filter

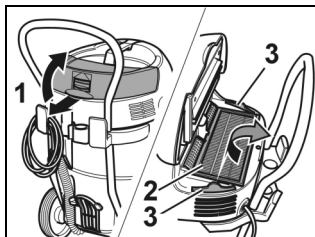

- Open the filter cover (1)
- Replace the flat pleated filter (2) or the exhaust air filter (3)
- Close the filter cover, it must engage audibly

Clean electrodes

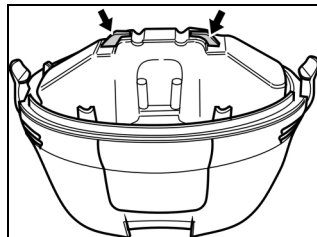

- Unlock and remove the suction head
- Clean electrodes
- Replace the suction head and lock it in place

Fault instructions

The suction turbine does not run

- Check the cable, plug, fuse and socket.
- Switch on the machine.

The suction turbine switches off

- Empty the container.

The suction turbine does not restart following emptying of the container

- Switch the appliance off and wait for 5 s, switch it on again after 5 s.
- Clean the electrodes as well as the space between them.

The suction power decreases

- Remove the parts clogging up the suction nozzle, the suction tube, the Power Filter Clean handle, the suction hose or the flat pleat filter.
- Change the paper filter bag.
- Actuate the filter cleaner: Power Filter Clean several times at the handle.
- Engage the filter cover properly.
- Replace the flat pleat filter.
- Check drain hose (if provided) for leaks.

Dust ejects when sucking

- Check the proper mounting position of the flat pleat filter.
- Replace the flat pleat filter.

The (wet-vacuuming) automatic switch-off does not respond

- Clean the electrodes as well as the space between them.
- Constantly check fill level when vacuuming electrically non-conductive liquids.

Power Filter Clean switches regularly

- Detach blocked suction nozzle or end of hose.
- Stop continuous vacuuming from liquid tank or deactivate the Power Filter Clean function (see chapter on wet-vacuuming).
- Remove the parts clogging up the suction nozzle, the suction tube, the Power Filter Clean handle, the suction hose or the flat pleat filter.
- Replace the flat pleat filter.

Indications importantes

Avant la mise en service de l'appareil, veuillez lire avec attention les informations reprises dans la notice d'utilisation.

Informez immédiatement le distributeur en cas de dommages pendant le transport.

Protection de l'environnement

Remettre les produits d'exploitation, tels que carburant, huile, produit de nettoyage et matériel de maintenance encrassé chez un organisme collecteur approprié.



Déposer le matériel d'emballage, les récipients en métal et en plastique pour qu'ils soient recyclés conformément aux prescriptions.

Élimination des appareils arrivés en fin de vie

Vous obtiendrez des informations sur l'élimination compatible avec l'environnement auprès de votre revendeur spécialisé Kärcher.

Utilisation conforme à l'affectation

- Cet aspirateur est un appareil de nettoyage d'utilisation industrielle.
- L'appareil est destiné au nettoyage à sec et liquide de sol, de murs dans l'habitat, le commerce et l'industrie en respectant cette notice d'utilisation.
- Lors de l'utilisation de l'appareil, la température ambiante ne doit pas dépasser 40 °C.

Aspiration à sec



Attention!

Pendant l'aspiration, le filtre à plis plat ne peut jamais être enlevé.

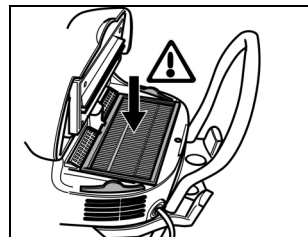

Lorsqu'on aspire des poussières fines, un filtre en papier ou un filtre à membrane (accessoire spécial) peut être utilisé en supplément.

Mise en place du filtre papier

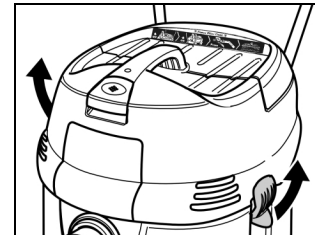

- Déverrouiller et déposer la tête d'aspiration

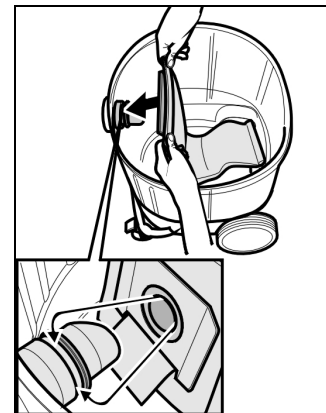

- Mettre en place un filtre en papier

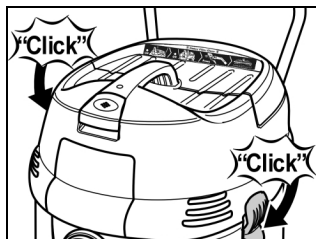

- Mettre en place et verrouiller la tête d'aspiration

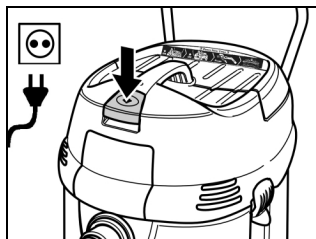

- Brancher la fiche de secteur
- Enclencher l'appareil et le mettre en service

Nettoyage du filtre

Power Filter Clean

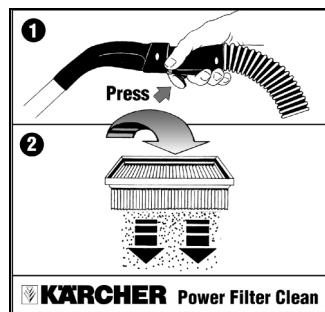

Votre aspirateur dispose d'un nouveau type de nettoyage du filtre – particulièrement efficace pour les poussières fines.

Si vous maintenez la touche située sur la poignée enfoncée pendant env. 5 à 10 secondes, le filtre plissé plat est nettoyé automatiquement par un jet d'air (bruit de vibration). Pour ce faire, Power Filter Clean doit être activé auparavant.

Activer Power Filter Clean

Position tiroir (1) – en bas

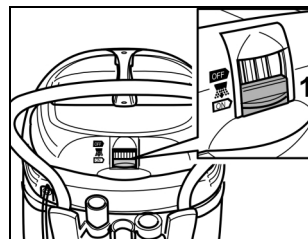

Instruction:

Le fait d'actionner la touche sur la poignée toutes les 5 à 10 minutes prolonge la durée de vie du filtre.

Désactiver Power Filter Clean

Position tiroir (1) – en haut.

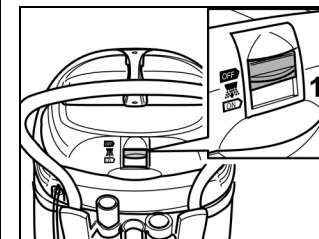

Instruction:

Pour l'aspiration avec la buse rembourrée ou à lèvres, ou lorsque il s'agit d'aspirer principalement de l'eau.

Aspiration humide

- Enlever le filtre papier

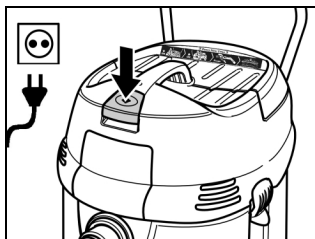

- Brancher la fiche de secteur
- Désactiver Power Filter Clean
- Enclencher l'appareil et le mettre en service

Désactiver Power Filter Clean

Position tiroir (1) – en haut.

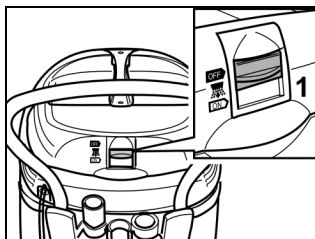

Instruction:

- Il est recommandé de désactiver la fonction « Power Filter Clean » pour aspirer avec la buse rembourrée ou à lèvres et lorsqu'il s'agit d'aspirer principalement de l'eau d'un réservoir.

Lorsque le niveau maximal de liquide est atteint, l'appareil se met automatiquement hors service.

- Mettre l'appareil hors service et vider le récipient.

La mise hors circuit remet l'arrêt automatique à zéro.

- A la fin de l'aspiration humide, nettoyer et sécher le filtre à plis plat, les électrodes ainsi que le récipient.

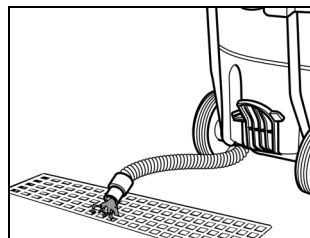

- Evacuer l'eau usée par le tuyau de vidange (pas disponible sur tous les appareils)



Attention!

- Pendant l'aspiration, le filtre à plis plat ne peut jamais être enlevé.
- Lors de l'aspiration des saletés humides, il faut toujours enlever le filtre papier ou le filtre à diaphragme (accessoire spécial). Il est recommandé d'utiliser un filtre en papier spécial (humide) (voir systèmes de filtres).
- Avec des liquides qui ne sont pas électroconducteurs (par exemple émulsion de perçage, huiles et graisses), l'appareil n'est pas mis hors circuit lorsque le réservoir est plein. Le niveau de remplissage doit être contrôlé en permanence et le récipient vidangé à temps.
- Sur demande, le service après-vente peut équiper l'appareil d'une mise hors circuit pour les liquides non conductibles.

Entretien et maintenance



Danger!

Il convient de débrancher toujours la fiche réseau avant d'effectuer des travaux sur l'aspirateur.

Remplacer le filtre à plis plats, respectivement le filtre d'aération

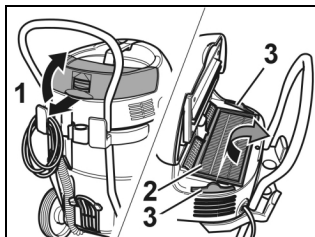

- Ouvrir le couvercle du filtre (1)
- Remplacer le filtre à plis plats (2), respectivement le filtre d'aération (3)
- Fermer le couvercle de filtre, il doit se verrouiller de manière audible

Nettoyer les électrodes

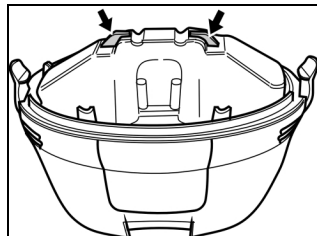

- Déverrouiller et déposer la tête d'aspiration
- Nettoyer les électrodes
- Mettre en place et verrouiller la tête d'aspiration

Remarques relatives aux dérangements

La turbine d'aspiration ne fonctionne pas

- Vérifier le câble, la fiche, le fusible et la prise.
- Mettre l'appareil en marche.

La turbine d'aspiration s'arrête

- Vider le réservoir.

La turbine d'aspiration ne redémarre pas après la vidange du récipient

- Mettre l'appareil hors service et attendre 5 s, le réenclencher après 5 s .
- Nettoyer les électrodes ainsi que l'espace intermédiaire entre les électrodes.

La force d'aspiration diminue

- Enlever les bouchages dans la buse d'aspiration, le tube d'aspiration, la poignée du Power Filter Clean, le flexible d'aspiration ou le filtre à plis plat.
- Remplacer le filtre en papier.
- Nettoyage du filtre: actionner plusieurs fois le Power Filter Clean à la poignée.
- Verrouiller correctement le couvercle de filtre.
- Remplacer le filtre à plis plat.
- Vérifier l'étanchéité du tuyau d'évacuation (si disponible).

Sortie de poussières lors de l'aspiration

- Vérifier la position de montage correcte du filtre à plis plat.
- Remplacer le filtre à plis plat.

La mise hors service automatique (aspiration humide) ne se déclenche pas

- Nettoyer les électrodes ainsi que l'espace intermédiaire entre les électrodes.
- Contrôler en permanence le niveau de remplissage lorsque le liquide n'est pas électroconducteur.

Power Filter Clean s'enclenche en continu

- Débrancher la buse d'aspiration bloquée, respectivement l'extrémité du tuyau.
- Mettre fin à l'aspiration continue à partir du réservoir de liquide, ou désactiver la fonction - Power Filter Clean - (voir chapitre aspiration humide) .
- Enlever les bouchages dans la buse d'aspiration, le tube d'aspiration, la poignée du Power Filter Clean, le flexible d'aspiration ou le filtre à plis plat.
- Remplacer le filtre à plis plat.

Avvertenze importanti

Prima di mettere in funzione l'apparecchio, leggere accuratamente le informazioni contenute nelle istruzioni per l'uso.

In caso di danni di trasporto, informare immediatamente il venditore.

Protezione dell'ambiente

Consegnare i materiali di esercizio, come carburanti, olio, detersivi e materiale di manutenzione sporco ad un punto di raccolta previsto a tale scopo.



Riadurre il materiale di imballaggio, i contenitori di metallo e di materiale sintetico al riciclaggio prescritto.

Smaltimento degli apparecchi usati

Informazioni relative allo smaltimento nel rispetto dell'ambiente saranno fornite dal vostro rivenditore specializzato Kärcher.

Uso previsto

- Quest'aspirapolvere è un apparecchio di pulizia per l'uso industriale.
- Questo dispositivo è concepito per la depurazione a umido ed a secco dei pavimenti e delle pareti nell'area residenziale, commerciale ed industriale, prendendo in considerazione queste istruzioni per l'uso.
- La temperatura ambiente non deve essere superata in caso di inserimento dell'apparecchio 40 °C.

Aspirazione a secco



Attenzione!

Non rimuovere mai il filtro a pieghettatura piatta durante l'aspirazione.

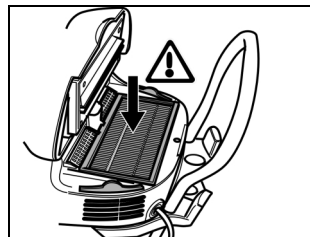

Per l'aspirazione di polvere fine si può ricorrere all'utilizzo supplementare di un filtro di carta o un filtro a membrana (accessori speciali).

Montaggio del filtro di carta

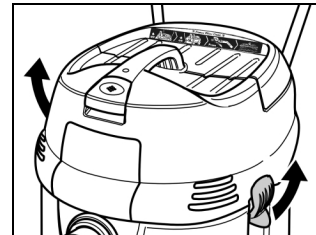

- Sbloccare e togliere la testa di aspirazione



- Innestare in posizione il filtro di carta

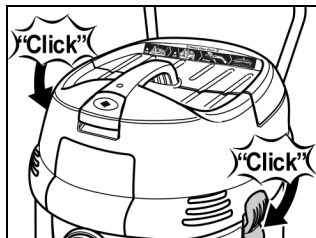

- Posizionare e bloccare la testa di aspirazione

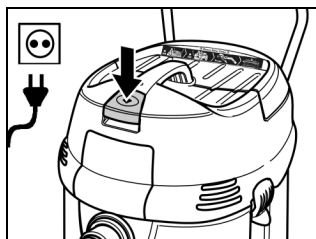

- Innestare la spina di alimentazione
- Inserire l'apparecchio e metterlo in funzione

Pulizia del filtro

Power Filter Clean

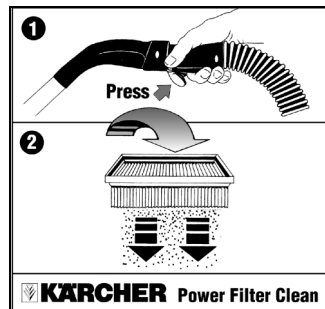

Il vostro aspiratore è fornito di un dispositivo di pulizia filtro innovativo - particolarmente efficace per polvere fine.

Se si mantiene premuto il tasto sulla maniglia per ca. 5 - 10 secondi, il filtro a pieghe piatte viene pulito automaticamente da un soffio d'aria (rumore pulsante). A tal fine deve essere attivato dapprima il Power Filter Clean.

Attivare il Power Filter Clean

Posizione valvola a cassetto (1) – in basso

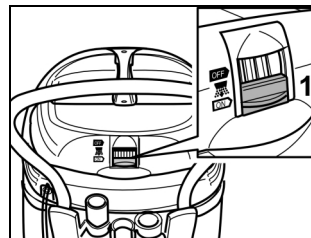

Nota Bene:

Con un azionamento del tasto sulla maniglia, ogni 5 - 10 minuti, aumenta la durata del filtro.

Disattivare il Power Filter Clean

Posizione valvola a cassetto (1) – in alto.

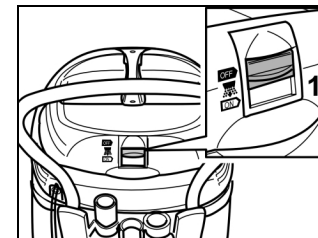

Nota Bene:

In caso di aspirazione con l'ugello per imbottiture o per giunti o se viene aspirata l'acqua in eccesso.

Aspirazione di liquidi

➤ Togliere il filtro di carta

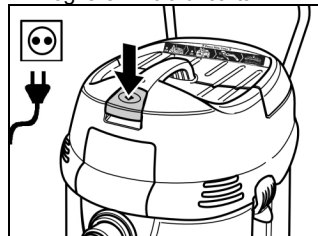

- Innestare la spina di alimentazione
- Disattivare il Power Filter Clean
- Inserire l'apparecchio e metterlo in funzione

Disattivare il Power Filter Clean

Posizione valvola a cassetto (1) – in alto.

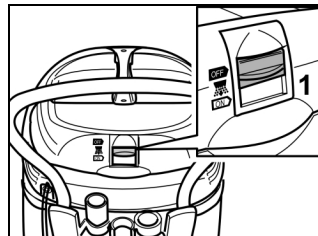

Nota Bene:

- In caso di aspirazione con l'ugello per imbottiture o per giunti, oppure se viene aspirata l'acqua in eccesso dal serbatoio, disattivare la funzione - Power Filter Clean -.

A raggiungimento del max. livello di liquido l'apparecchio si disinserisce automaticamente.

- Spegnere l'apparecchio e svuotare il serbatoio.

Con il disinserimento si ripristina il disinnesco automatico.

- Al termine dell'aspirazione di liquidi occorre pulire ed asciugare il filtro a pieghettature piatte, gli elettrodi ed il serbatoio.

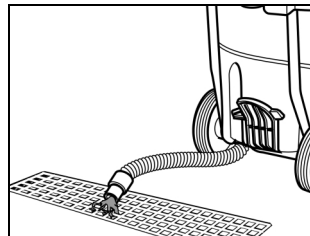

- Scaricare l'acqua sporca mediante il tubo flessibile di scarico (non con tutti i dispositivi presenti)



Attenzione!

- Non rimuovere mai il filtro a pieghettatura piatta durante l'aspirazione.
- Per l'aspirazione di sporcizia umida occorre sempre rimuovere dapprima il filtro di carta o rispettivamente il filtro a membrana (accessorio speciale). Si raccomanda l'utilizzo di un filtro speciale (per liquidi)(vedere sistemi filtranti).

- Con liquidi non conduttori (per esempio emulsioni per trapanature, oli e grassi) l'apparecchio non viene disinserito a serbatoio pieno. Occorre controllare costantemente il livello di riempimento e svuotare il serbatoio in tempo utile.
- Se richiesto, il dispositivo può essere equipaggiato successivamente dal servizio assistenza con un disinnesco per liquidi non conduttori.

Cura e manutenzione



Pericolo!

Per i lavori sull'aspiratore staccare sempre la spina.

Sostituire il filtro a pieghettatura piatta o rispettivamente il filtro dell'aria di scarico

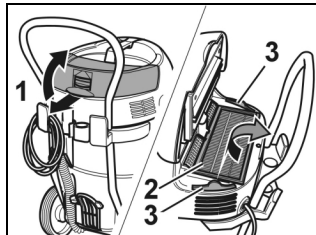

- Aprire la copertura del filtro (1)
- Sostituire il filtro a pieghettatura piatta (2), o rispettivamente il filtro dell'aria di scarico (3)
- Richiudere la copertura del filtro, si deve sentire uno scatto

Pulire gli elettrodi

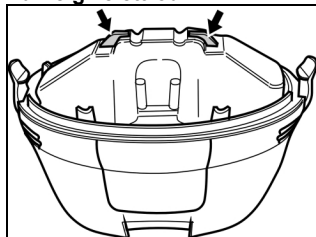

- Sbloccare e togliere la testa di aspirazione

- Pulire gli elettrodi
- Posizionare e bloccare la testa di aspirazione

Avvertenze per i guasti

La turbina di aspirazione non funziona

- Controllare il cavo, la spina, il fusibile e la presa.
- Inserire l'apparecchio.

La turbina di aspirazione si disinserisce

- Svuotare il serbatoio.

Dopo aver svuotato il serbatoio, la turbina di aspirazione non si riavvia

- Spegner e l'apparecchio e attendere 5 s, accendere nuovamente dopo 5 s.
- Pulire gli elettrodi ed i relativi interstizi.

La forza aspirante diminuisce

- Rimuovere eventuali parti che intasano la bocchetta di aspirazione, il tubo di aspirazione, l'impugnatura Power Filter Clean, il tubo flessibile di aspirazione o il filtro a pieghettatura piatta.
- Sostituire il filtro di carta.
- Pulizia filtro: azionare ripetutamente il Power Filter Clean sull'impugnatura.
- Innestare correttamente la copertura del filtro.
- Sostituire il filtro a pieghettatura piatta.
- Controllare la tenuta del tubo flessibile di scarico (se presente).

Uscita di polvere durante l'aspirazione

- Verificare la corretta posizione di montaggio del filtro a pieghettatura piatta.
- Sostituire il filtro a pieghettatura piatta.

Non funziona il meccanismo di disinserimento automatico (aspirazione di liquidi)

- Pulire gli elettrodi ed i relativi interstizi.
- Con liquidi non conduttori, tenere sotto costante controllo il livello di riempimento.

Power Filter Clean commuta in permanenza

- Staccare la bocchetta di aspirazione oppure l'estremità del tubo eventualmente attaccate per la forza di aspirazione.
- Terminare l'aspirazione continua dal serbatoio del liquido, quindi disattivare la funzione - Power Filter Clean - (vedere in capitolo aspirazione bagnato).
- Rimuovere eventuali parti che intasano la bocchetta di aspirazione, il tubo di aspirazione, l'impugnatura Power Filter Clean, il tubo flessibile di aspirazione o il filtro a pieghettatura piatta.
- Sostituire il filtro a pieghettatura piatta.

Belangrijke aanwijzingen

Lees voordat u het apparaat in gebruik neemt de informatie in de handleiding zorgvuldig do.

Bij transportschade direct handelaar informeren.

Milieubescherming

Stoffen zoals brandstof, olie, reinigingsmiddelen en verontreinigd onderhoudsmateriaal bij een daarvoor bestemd verzamelpunt inleveren.



Verpakkingsmateriaal, metaal en kunststofftanks naar een recyclingpunt brengen.

Weggoaien van afgedankte apparaten

Informatie over het op de juiste manier weggoaien krijgt u bij uw Kärcher-vakhandel.

Beoogd gebruik

- Deze stofzuiger is een reinigingsapparaat voor professioneel gebruik.
- Het apparaat is alleen voor natte en droge reiniging bestemd van bodem- en wandoppervlakken in woon-, kantoor- en industrieel bereik, rekening houdend met de handleiding.
- De omgevingtemperatuur mag bij gebruik van het apparaat niet de 40 °C overschrijden.

Droogzuigen



Attentie!

Bij het zuigen mag nooit het vlakvouwfilter verwijderd worden.

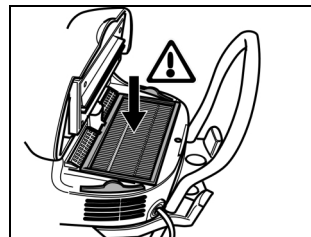

Bij het opzuigen van fijn stof kan bovendien een papieren filterzak of een membraanfilter (extra toebehoren) gebruikt worden.

Inbouw papieren filterzak

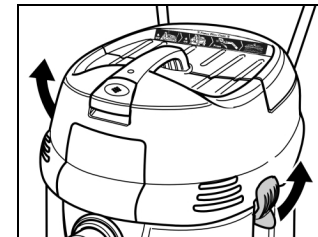

- Zuigkop ontgrendelen en er afhaken

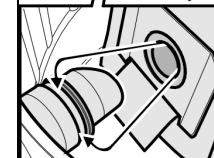
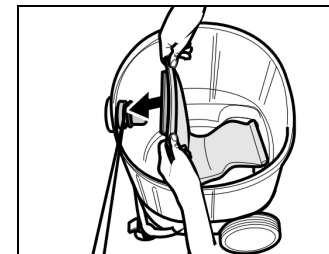

- Papieren filterzak er opzetten

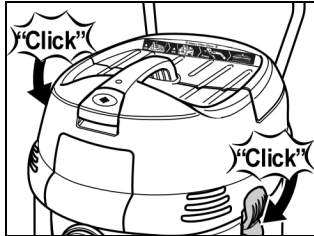

- Zuigkop erop zetten en vergrendelen

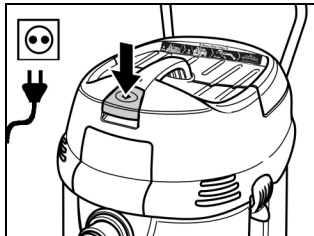

- Stekker in contact steken
- Apparaat inschakelen en in gebruik nemen

Filterreiniging

Power Filter Clean

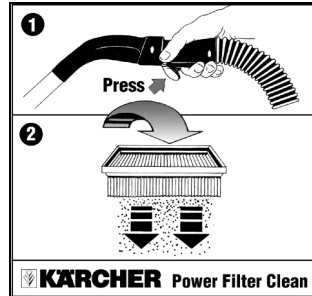

Uw zuiger beschikt over een moderne filterreiniging - in het bijzonder werkzaam bij fijn stof.

Als u de toets op de handgreep ca. 5 tot 10 seconden ingedrukt houdt, wordt door een luchtstoot automatisch het vlakvouwfilter schoongemaakt (pulserend geluid). Daartoe moet Power Filter Clean tevoren geactiveerd worden.

Power Filter Clean activeren

Stand schuif (1) – onder

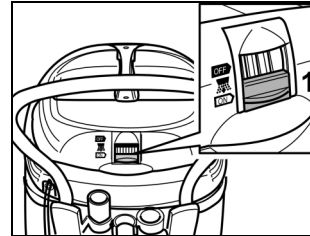

Aanwijzing:

Door de toets op de handgreep om de 5 tot 10 minuten te gebruiken wordt de standtijd van het filter verhoogd.

Power Filter Clean deactiveren

Stand schuif (1) - boven.

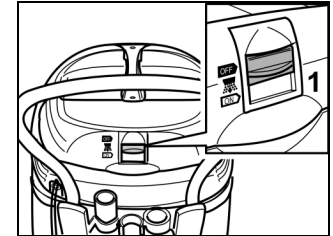

Aanwijzing:

Bij het zuigen met het bekledings- of voegenmondstuk of als overwegend water opgezogen wordt.

Natzuigen

- Papieren filterzak verwijderen

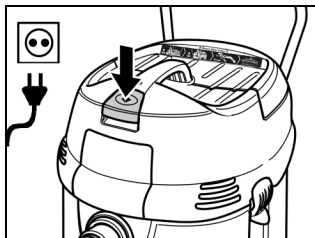

- Stekker in contact steken
- Power Filter Clean deactiveren
- Apparaat inschakelen en in gebruik nemen

Power Filter Clean deactiveren

Stand schuif (1) - boven.

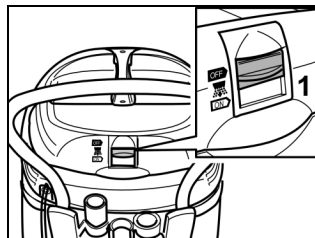

Aanwijzing:

- Bij het zuigen met het bekleedings- of voegenmondstuk c.q. als overwegend water uit een container wordt opgezogen wordt aangeraden de functie - Power Filter Clean – uit te schakelen.

Bij het bereiken van de maximale vloeistofstand schakelt het apparaat automatisch uit.

- Apparaat uitschakelen en reservoir leeg maken.

Door het uitschakelen wordt de automatische uitschakeling teruggezet.

- Na het natzuigen vlakvouwfilter, elektroden en reservoir reinigen en droog maken.

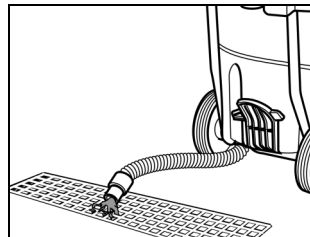

- Vuil water via aftapslang (niet bij alle apparaten voorhanden) aftappen



Attentie!

- Bij het zuigen mag nooit het vlakvouwfilter verwijderd worden.
- Bij het opzuigen van nat vuil moeten altijd de papieren filterzak c.q. het membraanfilter (extra toebehoren) weggehaald worden. Aanbevolen wordt een speciale filterzak (nat) te gebruiken (zie filtersystemen).
- Bij niet geleidende vloeistoffen (bijv. booremulsie, olie en vetten) wordt het apparaat bij volle container niet uitgeschakeld. De vulstand moet steeds gecontroleerd en het reservoir tijdig geleegd worden.
- Indien gewenst kan het apparaat door de klantendienst met een uitschakeling voor niet geleidende vloeistoffen uitgerust worden.

Onderhoud



Gevaar!

Bij werkzaamheden aan de zuiger altijd eerst de netstekker uit het stopcontact trekken.

Vlakovoufilter c.q. filter afgewerkte lucht vervangen

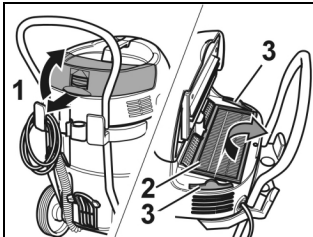

- Filterafdekking openen (1)
- Vlakovoufilter (2) c.q. filter afgewerkte lucht (3) vervangen
- Filterafdekking sluiten, moet hoorbaar vastklikken

Elektroden reinigen

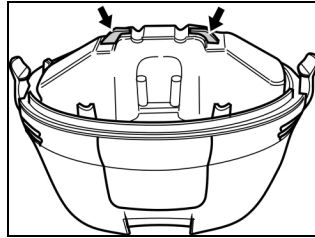

- Zuigkop ontgrendelen en er afhalen
- Elektroden reinigen
- Zuigkop erop zetten en vergrendelen

Storingsaanwijzingen

Zuigturbine start niet

- Kabel, stekker, zekering en contactdoos controleren.
- Apparaat inschakelen.

Zuigturbine wordt uitgeschakeld

- Reservoir leegmaken.

Zuigturbine start na het leegmaken van de container niet opnieuw

- Apparaat uitschakelen en 5 s wachten, na 5 s weer inschakelen.
- Elektroden en ruimte tussen de elektroden reinigen.

Zuigkracht wordt minder

- Verstoppingen uit zuigmondstuk, zuigbuis, handgreep Power Filter Clean, zuigslang of vlakovoufilter verwijderen.
- Papieren filterzak vervangen.
- Filterreiniging: Power Filter Clean op de handgreep meerdere keren gebruiken.
- Filterafdekking correct laten vastklikken.
- Vlakovoufilter vervangen.
- Aftapslang (voor zover voorhanden) op lekken controleren.

Er ontsnapt stop bij het zuigen

- Correcte inbouwplaats van het vlakovoufilter controleren.
- Vlakovoufilter vervangen.

Automatische uitschakeling (natzuigen) start niet

- Elektroden en ruimte tussen de elektroden reinigen.
- Vulstand bij elektrisch niet geleidende vloeistof steeds controleren.

Power Filter Clean schakelt steeds

- Vastgezogen zuigmondstuk c.q. slangeinde losmaken.
- Continue zuigen uit vloeistofcontainer beëindigen c.q. functie - Power Filter Clean - (zie hoofdstuk Natzuigen) uitschakelen.
- Verstoppingen uit zuigmondstuk, zuigbuis, handgreep Power Filter Clean, zuigslang of vlakovoufilter verwijderen.
- Vlakovoufilter vervangen.

Advertencias importantes

Antes de la puesta en marcha del aparato le rogamos se lea con detenimiento las informaciones del Manual de Servicio.

Informe inmediatamente al distribuidor sobre roturas en el transporte.

Protección del medio ambiente

Las sustancias para el servicio como combustible, aceite, detergente y el material de entretenimiento sucio se deben entregar en un punto de recogida previsto para el caso.



El material de embalaje, los recipientes de metal y plástico se deben llevar al correspondiente reciclaje.

Eliminación de aparatos viejos

Su distribuidor especializado Kärcher le informará sobre una eliminación ecológica.

Uso conforme a los fines

- Esta aspiradora es un aparato de limpieza para uso industrial.
- El aparato está destinado para la limpieza húmeda y seca de paredes y suelos en viviendas, comercios y locales industriales bajo la observancia de este Manual de Instrucciones.
- La temperatura ambiente no sobrepasará los 40 °C durante el uso del aparato.

Aspiración en seco



Atención!

Al aspirar no retirar nunca el filtro plegado plano.

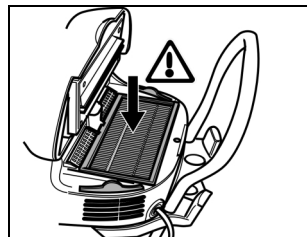

Al aspirar polvo muy fino puede emplearse adicionalmente una bolsa de filtro de papel o un filtro de membrana (accesorio especial).

Montaje de la bolsa de papel de filtro

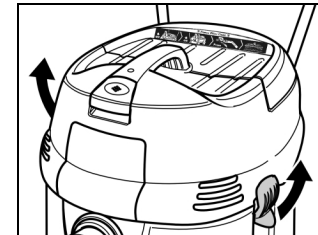

- Desenclavar el cabezal aspirador y desmontarlo

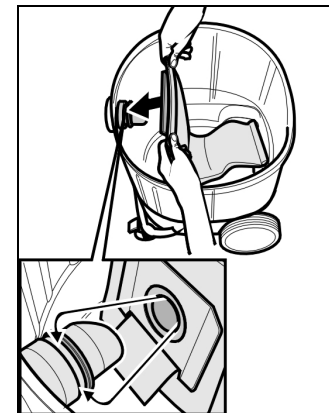

- Insertar la bolsa de filtro de papel

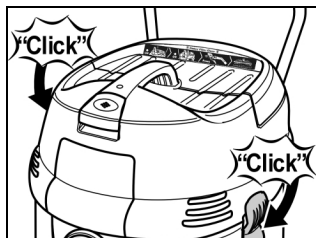

- Colocar el cabezal aspirador y enclavarlo

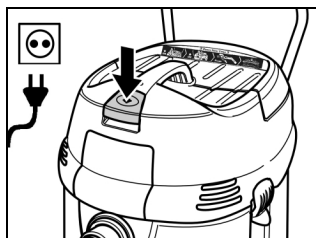

- Calar el enchufe de la red
- Conectar el aparato y ponerlo en funcionamiento

Limpieza del filtro

Power Filter Clean

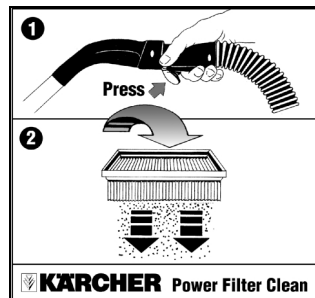

Su aspiradora cuenta con un novedoso sistema de limpieza de filtro – especialmente eficaz cuando se trata de polvo muy fino.

Cuando mantenga la tecla del asa oprimida unos 5 a 10 segundos, el filtro de pliegos planos se limpiará con un golpe de aire automático (ruido pulsante)
Para ello tendrá que activar primero el Power Filter Clean.

Active el Power Filter Clean

Posición pasador (1) – abajo

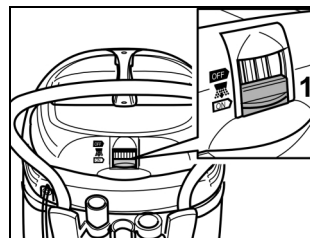

Indicación:

El accionar la tecla del asa cada 5 a 10 minutos eleva la vida útil del filtro.

Desactivar el Power Filter Clean

Posición pasador (1) - arriba.

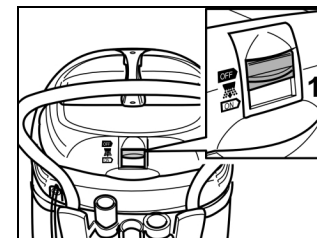

Indicación:

Cuando aspire con la tobera de acolchados o juntas, o cuando se absorba mayormente agua.

Aspirado en húmedo

- Desmontar la bolsa de papel de filtro

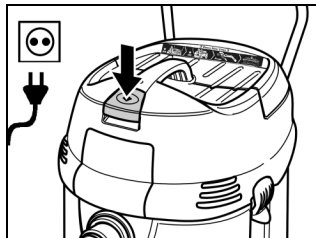

- Calar el enchufe de la red
- Desactivar el Power Filter Clean
- Conectar el aparato y ponerlo en funcionamiento

Desactivar el Power Filter Clean

Posición pasador (1) - arriba.

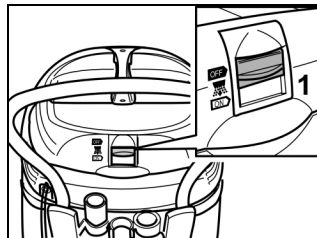

Indicación:

- Cuando aspire con la tobera de acolchados o juntas, o cuando se absorba mayormente agua de un recipiente, se recomienda desactivar la función Power Filter Clean.

Al alcanzar el nivel máximo de líquido el aparato se detiene automáticamente.

- Apagar el aparato y vaciar el recipiente.

Cuando se desconecta, la desconexión automática se posterga.

- Después de terminar la aspiración en húmedo, limpiar y secar el filtro plegado plano, los electrodos y el recipiente.

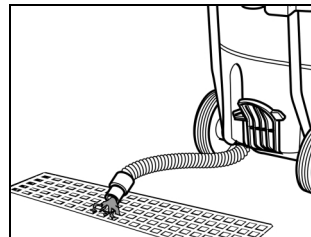

- Vaciar el agua sucia con el tubo de desagüe (no disponible en todos los aparatos)



Atención!

- Al aspirar no retirar nunca el filtro plegado plano.
- Antes de aspirar suciedad mojada quite siempre la bolsa filtrante de papel o el filtro de membrana (accesorio especial). Se recomienda emplear una bolsa filtrante especial (húmeda) (véase sistemas de filtros).
- Con líquidos no conductores (como taladrina, aceites o grasas) la máquina no se desconecta cuando se llena el depósito. Es necesario examinar constantemente el nivel de llenado, y vaciar el recipiente oportunamente.
- Si se desea, el Servicio al Cliente puede incorporar al aparato una desconexión para líquidos no conductivos.

Conservación y mantenimiento



Peligro!

Cuando vayan a realizarse trabajos en el aspirador, desconectar primero siempre el enchufe de la red.

Reemplazo del filtro plano de papel plegado o del filtro de escape de aire

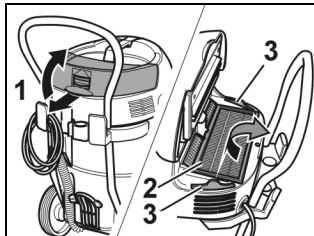

- Abrir la cubierta del filtro (1)
- Reemplazar el filtro plano de papel plegado (2) o el filtro de escape de aire (3)
- Cerrar la cubierta del filtro, que debe encastrar audiblemente

Limpiar los electrodos

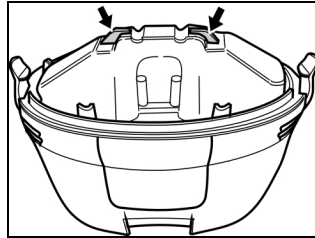

- Desenclavar el cabezal aspirador y desmontarlo
- Limpiar los electrodos
- Colocar el cabezal aspirador y enclavarlo

Indicaciones de averías

La turbina de aspiración no funciona

- Comprobar el cable, el enchufe, el fusible y la base de enchufe.
- Conectar el aparato.

La turbina de aspiración se desconecta

- Vaciar el depósito.

La turbina de aspiración no vuelve a funcionar después de vaciar el recipiente

- Apagar el aparato y esperar 5 segundos; volver a encenderlo después de 5 segundos.
- Limpiar los electrodos así como los espacios entre éstos.

Disminuye la fuerza de aspiración

- Retirar la suciedad que pueda obstruir la tobera de aspiración, el tubo de aspiración, el asidero Power Filter Clean, la manguera de aspiración o el filtro plegado plano.
- Cambiar la bolsa de papel de filtro.
- Limpieza del filtro: Accionar el dispositivo Power Filter Clean oprimiendo el asidero.
- Engatillar correctamente la cubierta del filtro.
- Cambiar el filtro plegado plano.
- Compruebe la hermetización del tubo de desagüe (si disponible).

Salida de polvo al aspirar

- Cerciorarse de que el filtro de pliegues planos está correctamente colocado.
- Cambiar el filtro plegado plano.

El dispositivo de desconexión (aspiración en húmedo) no reacciona

- Limpiar los electrodos así como los espacios entre éstos.
- Controlar todo el tiempo el nivel de llenado de líquidos no conductores de electricidad.

Power Filter Clean se conmuta permanentemente

- Desprenda la boquilla o el extremo del tubo flexible adheridos por la succión.
- Finalice la aspiración continua de recipientes de líquidos, o bien desactive la función Power Filter Clean (ver Capítulo Aspiración en Húmedo).
- Retirar la suciedad que pueda obstruir la tobera de aspiración, el tubo de aspiración, el asidero Power Filter Clean, la manguera de aspiración o el filtro plegado plano.
- Cambiar el filtro plegado plano.

Avisos importantes

Favor ler cuidadosamente antes da colocação em operação do aparelho as informações mencionadas no Manual de Operação.

Em caso de danos no transporte avisar imediatamente o revendedor.

Proteção de meio ambiente

Entregue os produtos de serviço, como sejam combustível, óleo, detergente e material de manutenção sujos num posto de recolha previsto para esse fim.



Submeta o material de embalagem e os recipientes de metal e de plástico à reciclagem.

Descarte de aparelhos antigos

Informações sobre descarte em concordância com o meio ambiente, você recebe no seu revendedor-Kärcher.

Utilização conforme com as especificações

- Este aspirador de pó é um aparelho de limpeza para a utilização industrial.
- O aparelho é previsto para a limpeza úmida- e seca de superfícies de pisos- e paredes na área domiciliar-, comercial- e industrial sob consideração deste Manual de Operação.
- A temperatura ambiente no emprego do aparelho não pode ultrapassar 40 °C.

Aspirar a seco



Atenção!

Durante a aspiração nunca pode ser retirado o filtro chato de foles.

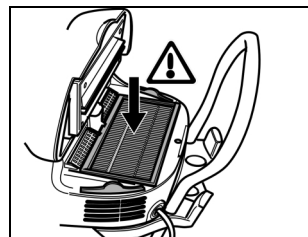

Durante a aspiração de poeira fina pode ser utilizado adicionalmente um saco de papel de filtro ou um filtro de membrana (equipamento adicional).

Montagem do saco filtrante de papel

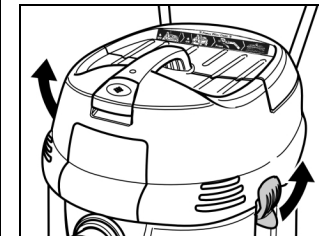

- Destruavar e retirar a cabeça de aspiração

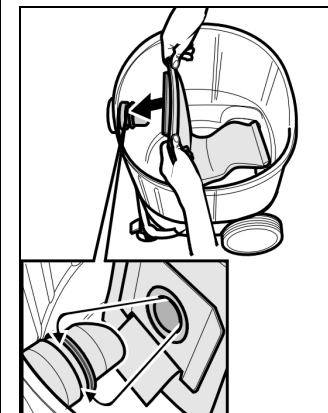

- Colocar o saco de papel de filtro

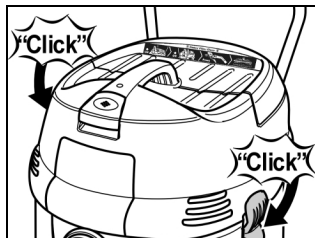

- Colocar e travar a cabeça de aspiração

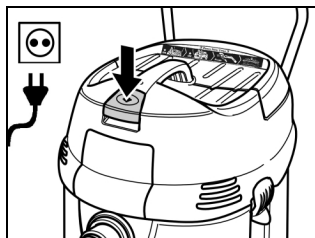

- Ligar a ficha à rede
- Ligar o aparelho e colocá-lo em operação

Limpeza do filtro

Power Filter Clean

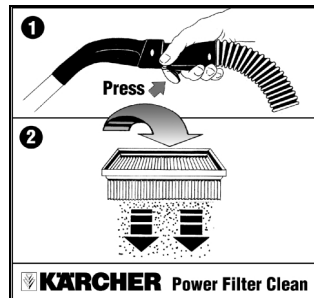

O seu aspirador dispõe de um dispositivo inovador de limpeza do filtro - particularmente eficaz para poeira fina.

Ao se pressionar o botão na manopla durante aprox. 5 até 10 segundos, o filtro de dobras planas será limpo automaticamente por um jacto de ar (ruído pulsante). Para isso, deve ser activado antes o Power Filter Clean.

Ativar o Power Filter Clean

Posição correção (1) – embaixo

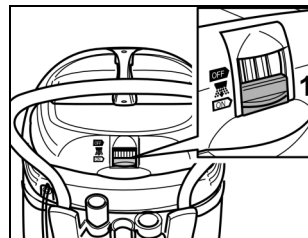

Nota:

Um accionamento do botão na manopla, a cada 5 até 10 Minutos, aumenta a vida útil do filtro.

Desativar o Power Filter Clean

Posição correção (1) - em cima.

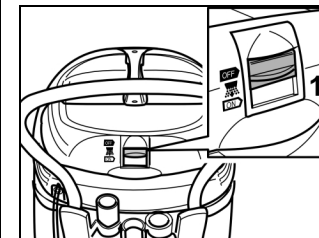

Nota:

Na aspiração com o bocal de amofada- ou de fenda ou quando se aspira na maioria água.

Aspiração a húmido

- Retirar o saco de papel filtrante

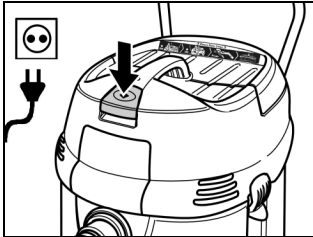

- Ligar a ficha à rede
- Desativar o Power Filter Clean
- Ligar o aparelho e colocá-lo em operação

Desativar o Power Filter Clean

Posição correção (1) - em cima.

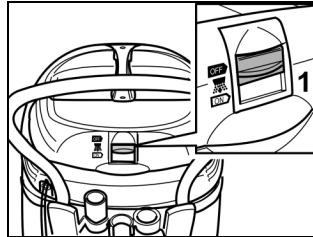

Nota:

- Na aspiração com o bocal de almofada - ou de fenda, e/ou quando se aspira água, em maior parte, a partir de um recipiente, é recomendável desactivar a função - Power Filter Clean -.

Quando se atinge um nível máximo de líquido, o aparelho desliga-se automaticamente.

- Desligar o aparelho e esvaziar o recipiente.

Através do desligamento, será retornado o desligamento automático.

- Ao terminar a aspiração a húmido, limpar e secar o filtro chato de fole, os eléctrodos e o recipiente.

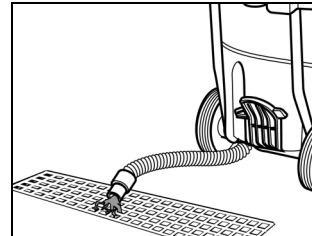

- Escoar água suja através da mangueira de escoamento (não existe em todos os aparelhos)



Atenção!

- Durante a aspiração nunca pode ser retirado o filtro chato de foles.
- Na aspiração de sujeira molhada, sempre retirar o saco filtrante de papel ou o filtro de membrana (acessório especial). Recomenda-se a utilização de um saco de filtro especial (húmido) (vide sistemas de filtro).
- Com líquidos não conductíveis (por exemplo, emulsões de rectificação, óleos e graxas) o aparelho não se desliga quando o recipiente estiver cheio. O nível de enchimento deve ser permanentemente controlado e o depósito esvaziado a tempo.
- Quando solicitado, o aparelho pode ser reequipado pela Assistência Técnica para um desligamento em caso de líquidos não conductíveis.

Conservação e manutenção



Perigo!

Em intervalos no aspirador, sempre desengate antes a ficha de rede.

Substituir filtro de dobras planas e/ou filtro de ar de exaustão

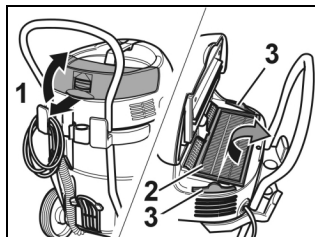

- Abrir a tampa do filtro (1)
- Substituir filtro de dobras planas (2), e/ou filtro de ar de exaustão (3)
- Fechar a tampa do filtro, tendo em conta o clipe de encaixe

Limpar os eléctrodos

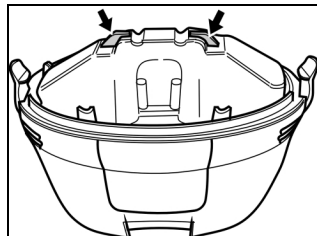

- Destrovar e retirar a cabeça de aspiração
- Limpar os eléctrodos
- Colocar e travar a cabeça de aspiração

Instruções em caso de avaria

Turbina de aspiração não funciona

- Verificar cabo, ficha, fusíveis e tomada.
- Ligar aparelho.

Turbina de aspiração se desliga

- Esvaziar o reservatório.

A turbina de sucção não torna a arrancar depois de esvaziar o recipiente

- Desligar o aparelho e esperar 5 s; após 5 s voltar a ligar.
- Limpar os eléctrodos e o espaço entre eles.

A força de sucção diminui

- Retirar a obstrução do bocal de aspiração, do tubo de aspiração, do punho do Power Filter Clean, do tubo de aspiração ou do filtro chato de fole.
- Trocar o saco de filtro de papel.
- Limpeza do filtro: accionar várias vezes o Power Filter Clean no punho.
- Encaixar bem a tampa do filtro.
- Trocar o filtro chato de fole.
- Verificar mangueira de escoamento (caso existente) quanto à condição estanque.

Saída de pó durante a aspiração

- Verificar a posição correcta do filtro chato de fole.
- Trocar o filtro chato de fole.

A desconexão automática (aspiração a húmido) não actua

- Limpar os eléctrodos e o espaço entre eles.
- Controlar permanentemente o nível de enchimento de líquidos electricamente não conductíveis.

O Power Filter Clean liga-se frequentemente

- Soltar o bocal de aspiração preso por aspiração e/ou o final da mangueira.
- Terminar a aspiração contínua a partir do tanque de líquido e/ou desactivar a função -Power Filter Clean - (vide Capítulo Aspiração Húmida).
- Retirar a obstrução do bocal de aspiração, do tubo de aspiração, do punho do Power Filter Clean, do tubo de aspiração ou do filtro chato de fole.
- Trocar o filtro chato de fole.

Σημαντικές υποδείξεις

Πριν θέσετε τη συσκευή σε λειτουργία, διαβάστε προσεκτικά τις πληροφορίες που αναφέρονται στις οδηγίες λειτουργίας.

Σε περίπτωση ζημιών κατά τη μεταφορά ειδοποιήστε αμέσως τον αντιπρόσωπό σας.

Προστασία περιβάλλοντος

Υλικά λειτουργίας όπως καύσιμα, λάδι, μέσο καθαρισμού και άχρηστα υλικά συντήρησης να τα παραδώσετε σε έναν κατάλληλα προβλεπόμενο τόπο συλλογής.



Τα υλικά συσκευασίας, δοχεία από μέταλλο ή συνθετικό υλικό να φροντίσετε να ανακυκλωθούν σύμφωνα με τους κανονισμούς.

Απόσυρση παλιών συσκευών

Πληροφορίες σχετικά με την οικολογική απόσυρση της συσκευής μπορείτε να πάρετε από τον αντιπρόσωπο της εταιρίας Kärcher.

Κανονική χρήση

- Αυτή η ηλεκτρική σκούπα είναι μία συσκευή καθαρισμού για επαγγελματική χρήση.
- Η μηχανή προβλέπεται για υγρό ή στεγνό καθαρισμό δαπέδων και τοίχων στον ιδιωτικό και επαγγελματικό τομέα σύμφωνα με τις παρούσες Οδηγίες λειτουργίας.
- Η θερμοκρασία περιβάλλοντος δεν επιτρέπεται να υπερβαίνει τους 40 °C κατά τη λειτουργία της μηχανής.

Ξηρή αναρρόφηση



Προσοχή!

Κατά την αναρρόφηση δεν επιτρέπεται να απομακρύνεται ποτέ το επίπεδο πτυχτώ φίλτρο.

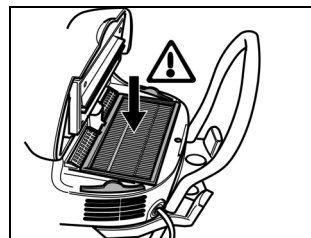

Κατά την αναρρόφηση λεπτής σκόνης μπορεί να χρησιμοποιείται επιπλέον ένα φίλτρο σακούλας ή ένα φίλτρο μεμβράνης (ειδικό αξεσουάρ).

Εγκατάσταση χάρτινης σακούλας φίλτρου

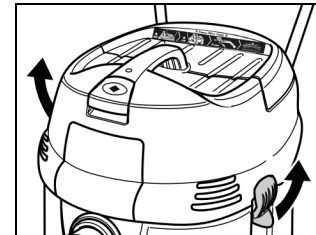

- Απομανδαλώστε και αφαιρέστε την κεφαλή αναρρόφησης

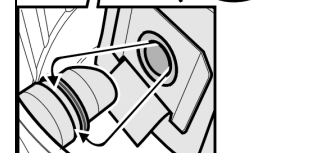
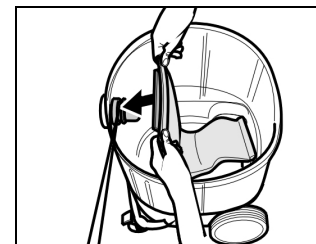

- Τοποθετήστε το φίλτρο σακούλας

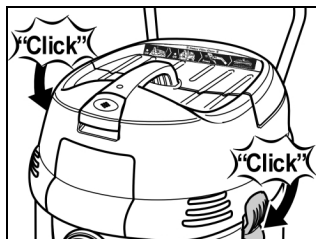

- Επανατοποθετήστε και μανδαλώστε την κεφαλή αναρρόφησης

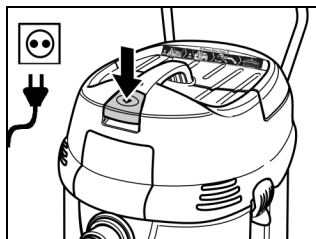

- Βάλτε το ρευματολήπτη στην πρίζα
- Ενεργοποιείτε τη συσκευή και την θέτετε σε λειτουργία

Καθάρισμα φίλτρου

Power Filter Clean

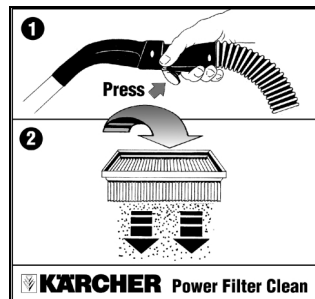

Η σκούπα σας διαθέτει νέο σύστημα καθαρισμού του φίλτρου – ιδιαίτερα αποτελεσματικό για λεπτή σκόνη.

Αν κρατήσετε πατημένο το πλήκτρο στη χειρολαβή περ. 5 έως 10 δευτερόλεπτα, τότε καθαρίζεται αυτόματα το επίπεδο πτυχωτό φίλτρο με ριπή αέρα (παλμικός θόρυβος) Για να γίνει αυτό πρέπει προηγουμένως να ενεργοποιηθεί το σύστημα Power Filter Clean.

Ενεργοποίηση συστήματος Power Filter Clean

Θέση σύρτη (1) – κάτω

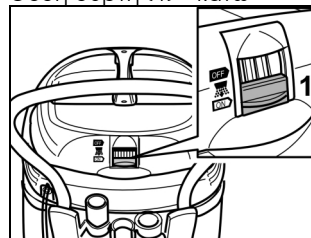

Υπόδειξη:

Το πάτημα του πλήκτρου στη χειρολαβή κάθε 5 έως 10 λεπτά, αυξάνει το χρόνο σταθερότητας του φίλτρου.

Απενεργοποίηση συστήματος Power Filter Clean

Θέση σύρτη (1) – επάνω.

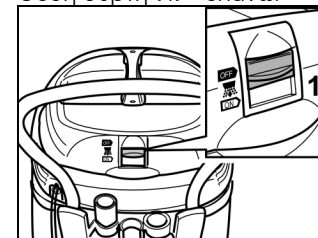

Υπόδειξη:

Για αναρρόφηση με το ακροφύσιο πολυθρόνων ή αρμών ή αν πρέπει να αναρροφηθεί κυρίως νερό.

Υγρή αναρρόφηση

- Αφαιρέστε τη χάρτινη σακούλα φίλτρου

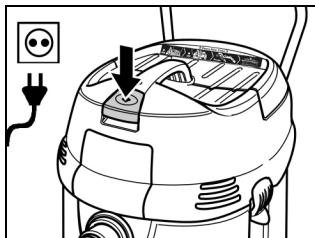

- Βάλτε το ρευματολήπτη στην πρίζα
- Απενεργοποίηση συστήματος Power Filter Clean
- Ενεργοποιείτε τη συσκευή και την θέτετε σε λειτουργία

Απενεργοποίηση συστήματος Power Filter Clean

Θέση σύρτη (1) - επάνω.

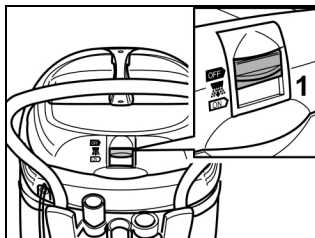
**Υπόδειξη:**

— Κατά την αναρρόφηση με το ακροφύσιο πολυθρόνων ή αρμών, ή όταν πρόκειται να αναρροφηθεί νερό από δοχείο, σας προτείνουμε να απενεργοποιείτε τη λειτουργία Power Filter Clean.

Όταν σημειωθεί η μέγιστη στάθμη υγρών η συσκευή απενεργοποιείται αυτόματα.

- Απενεργοποιήστε τη συσκευή και αδειάστε το δοχείο.

Με το κλείσιμο της μηχανής γίνεται επαναφορά της αυτόματης απενεργοποίησης.

- Μετά τη λήξη της υγρής αναρρόφησης καθαρίζετε και στεγνώνετε το επίπεδο πτυχωτό φίλτρο, τα ηλεκτρόδια και το δοχείο.

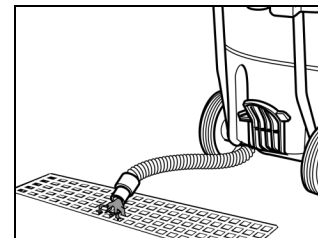

- Αδειάστε το ακάθαρτο νερό μέσω του λάστιχου εκροής (δεν υπάρχει σε όλες τις συσκευές)

**Προσοχή!**

- Κατά την αναρρόφηση δεν επιτρέπεται να απομακρύνεται ποτέ το επίπεδο πτυχωτό φίλτρο.
- Κατά την αναρρόφηση υγρών ακαθαρσιών πρέπει να απομακρύνεται πάντα η σακούλα χάρτινου φίλτρου ή το φίλτρο διαφράγματος (έξτρα εξοπλισμός). Γίνεται η σύσταση να χρησιμοποιείται ένα ειδικό φίλτρο σακούλας (υγρό) (βλέπε συστήματα φίλτρων).
- Όταν πρόκειται για μη αγωγή υγρά (για παράδειγμα γαλάκτωμα τρυπανιών, λάδια και λίπη) δεν απενεργοποιείται η συσκευή όταν γεμίσει το δοχείο. Η στάθμη πλήρωσης πρέπει να ελέγχεται διαρκώς και το δοχείο να αδειάζεται εγκαίρως.

- Κατόπιν επιθυμίας μπορεί να γίνει μεταγενέστερος εξοπλισμός της συσκευής από την υπηρεσία εξυπηρέτησης πελατών με σύστημα απενεργοποίησης για μη αγωγή υγρά.

Συντήρηση και φροντίδα**Κίνδυνος!**

Κατά την εκτέλεση εργασιών στην ηλεκτρική σκούπα πρέπει πάντα να βγάζετε πρώτα το ρευματολήπτη από την πρίζα.

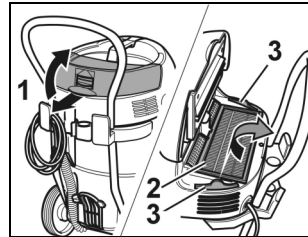
Αντικατάσταση λεπτού πτυχωτού φίλτρου, ή φίλτρου ακάθαρτου αέρα

- Ανοίξτε καπάκι φίλτρου (1)
- Αντικατάσταση λεπτού πτυχωτού φίλτρου (2), ή φίλτρου ακάθαρτου αέρα (3)
- Κλείστε καπάκι φίλτρου, πρέπει να ακουστεί ο ήχος ασφάλισης

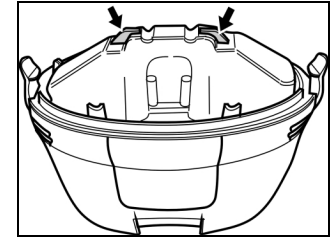
Καθαρίστε τα ηλεκτρόδια

- Απομανδαλώστε και αφαιρέστε την κεφαλή αναρρόφησης
- Καθαρίστε τα ηλεκτρόδια
- Επανατοποθετήστε και μανδαλώστε την κεφαλή αναρρόφησης

Υποδείξεις βλάβης

Η τουρμπίνα αναρρόφησης δεν λειτουργεί

- Ελέγξτε καλώδιο, βύσμα, ασφάλεια και πρίζα.
- Ενεργοποιήστε τη συσκευή.

Η τουρμπίνα απενεργοποιείται

- Αδειάστε το δοχείο.

Τουρμπίνα αναρρόφησης δεν λειτουργεί μετά το άδειασμα του δοχείου

- Απενεργοποιήστε τη συσκευή και περιμένετε 5 δευτ., μετά από 5 δευτ. κάνετε νέα εκκίνηση.
- Καθαρίστε τα ηλεκτρόδια καθώς και τον ενδιάμεσο χώρο των ηλεκτροδίων.

Αναρροφητική δύναμη μειώνεται

- Απομακρύνετε βουλώματα από το ακροφύσιο αναρρόφησης, σωλήνα αναρρόφησης, χειρολαβή Power Filter Clean, λάστιχο αναρρόφησης ή επίπεδο πτυχωτό φίλτρο.
- Αντικαταστήστε χάρτινη σακούλα φίλτρου.
- Καθάρισμα φίλτρου: Ενεργοποιήστε πολλές φορές το σύστημα Power Filter Clean στη χειρολαβή.
- Ασφαλίστε καλά το καπάκι φίλτρου.
- Αντικαταστήστε επίπεδο πτυχωτό φίλτρο.
- Ελέγχετε το λάστιχο εκροής (εφόσον υπάρχει) σχετικά με στεγανότητα.

Διαρροή σκόνης κατά την αναρρόφηση

- Ελέγξτε εάν έγινε σωστή τοποθέτηση του επιπέδου πτυχωτού φίλτρου.
- Αντικαταστήστε επίπεδο πτυχωτό φίλτρο.

Ο αυτοματισμός απενεργοποίησης (υγρή αναρρόφηση) δεν ενεργοποιείται

- Καθαρίστε τα ηλεκτρόδια καθώς και τον ενδιάμεσο χώρο των ηλεκτροδίων.
- Ελέγχετε συνεχώς τη στάθμη πλήρωσης σε υγρό που δεν είναι ηλεκτρικά αγώγιμο.

Το φίλτρο Power Filter Clean ενεργοποιείται διαρκώς

- Λύσιμο κολλημένου ακροφυσίου αναρρόφησης ή άκρης λάστιχου.
- Σταματήστε τη συνεχή αναρρόφηση από δοχείο υγρών, ή απενεργοποιήστε τη λειτουργία - Power Filter Clean - (βλέπε κεφάλαιο υγρή αναρρόφηση).
- Απομακρύνετε βουλώματα από το ακροφύσιο αναρρόφησης, σωλήνα αναρρόφησης, χειρολαβή Power Filter Clean, λάστιχο αναρρόφησης ή επίπεδο πτυχωτό φίλτρο.
- Αντικαταστήστε επίπεδο πτυχωτό φίλτρο.

Vigtige henvisninger

Læs de informationer, som er angivet i driftsvejledningen, nøje igennem, inden apparatet tages i brug.

I tilfælde af transportskader skal man straks underrette forhandleren.

Miljøbeskyttelse

Driftsmateriel som brændstof, olie, rengøringsmidler og snavset vedligeholdelsesmateriale afleveres ved en genbrugsstation.



Emballeringsmateriale, metal- og kunststofbeholdere tilføres den bestemmelsesmæssige genanvendelse.

Bortskaffelse af gamle apparater

Informationer vedrørende en miljøvenlig bortskaffelse kan De få hos Deres Kärcher-fagforhandler.

Bestemmelsesmæssig anvendelse

- Denne støvsuger er et rengøringsapparat til erhvervmæssig brug.
- Apparatet er beregnet til våd- og tørrengøring af gulv- og vægarealer på beboelses-, forretnings- og industriområdet under overholdelse af denne driftsvejledning.
- Omgivelsestemperaturen må ikke overskride 40 °C under brugen af apparatet.

Tørsugning



Bemærk!

Ved sugning må fladdefiltret aldrig blive fjernet.

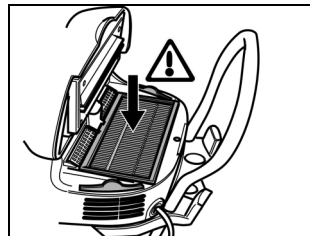

Ved opsugning af fint støv kan man yderligere anvende en papirfilterpose eller et membranfilter (ekstratilbehør).

Indsætning af papirfilterposen

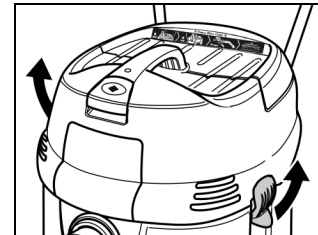

- Afbloker sugehovedet og tag det af



- Papirfilterposen sættes på

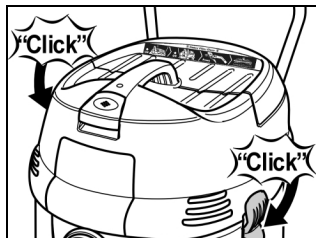

- Sæt sugehovedet på og lås det fast

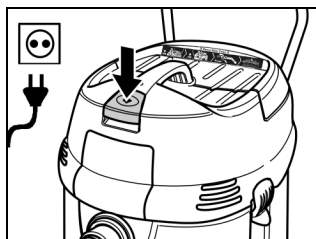

- Netstikket isættes
- Tænd for apparatet og tag det i brug

Filterrensning

Power Filter Clean

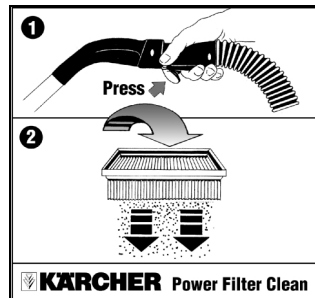

Deres suger råder over en helt ny filterrensning – den er særligt effektiv ved fint støv.

Hvis De holder tasten trykket ved håndtaget i ca. 5 til 10 sekunder, bliver fladfoldefiltret automatisk renses af et luftstød (pulserende lyd) Dertil skal Power Filter Clean forinden aktiveres.

Aktivering af Power Filter Clean

Stilling skyder (1) – nede

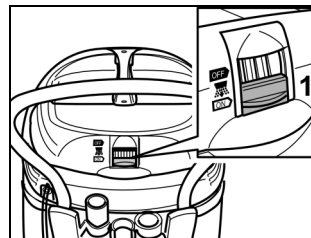

Henvisning:

En aktivering af tasten ved håndtaget efter hvert 5. til 10. minut forøger filtrets standtid.

Deaktivering af Power Filter Clean

Stilling skyder (1) - oppe.

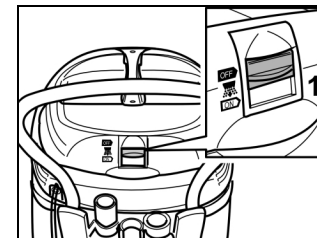

Henvisning:

Ved sugning med polster- eller fugdysen, eller hvis der overvejende opsuges vand.

Vådsugning

- Fjern papirfilterposen

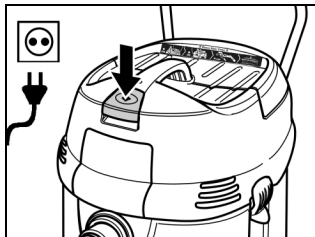

- Netstikket isættes
- Deaktivering af Power Filter Clean
- Tænd for apparatet og tag det i brug

Deaktivering af Power Filter Clean

Stilling skyder (1) - oppe.

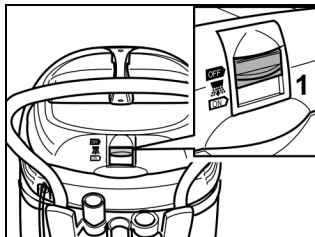

Henvisning:

- Ved sugning med polster- eller fugedysen, eller hvis der overvejende opsuges vand fra en beholder, anbefales det at deaktivere funktionen - Power Filter Clean -.

Når det maksimale væskniveau nås, standser aggregatet automatisk.

- Sluk for apparatet og tøm beholderen.

Ved at slukke resettes den automatiske frakobling.

- Når vådsugning er afsluttet, skal fladfoldefiltret, elektroderne samt beholderen renses og tørres.

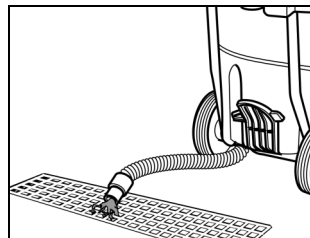

- Tøm snavset vand ud over afløbsslangen (findes ikke ved alle apparater)



Bemærk!

- Ved sugning må fladfoldefiltret aldrig blive fjernet.
- Ved opsugning af våd smuds skal man altid fjerne henholdsvis papirfilterposen eller membranfiltret (ekstra tilbehør). Det anbefales at benytte en specialfilterpose (våd) (se Filtersystemer).
- Ved ikke-ledende væsker (for eksempel boreemulsion, olie og fedtstoffer) bliver der ikke slukket for apparatet, når beholderen er fuld. Påfyldningsstanden skal til stadighed kontrolleres; beholderen skal tømmes rettidigt.
- Efter ønske kan apparatet af kundeservicen styres med en frakobling til ikke-ledende væsker.

Pleje og vedligeholdelse



Fare!

Ved arbejder på sugeren skal man altid først trække stikket ud af stikkontakten.

Udskiftning af fladfoldefiltret eller returluftfiltret

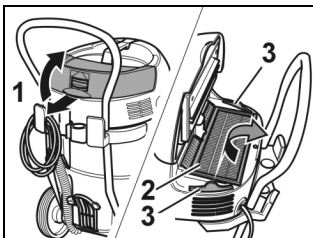

- Filterafskærmningen åbnes (1)
- Udskift fladfoldefiltret (2) eller returluftfiltret (3)
- Luk filterafskærmningen, man skal kunne høre, den går i indgreb

Elektroderne rengøres

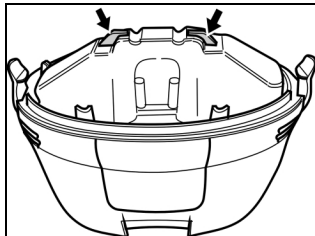

- Afbloker sugehovedet og tag det af
- Elektroderne rengøres
- Sæt sugehovedet på og lås det fast

Fejlhenvisninger

Sugeturbinen kører ikke

- Kontroller kablet, stikket, sikringen og stikdåsen.
- Tænd for apparatet.

Sugeturbinen slukker

- Tøm beholderen.

Sugeturbinen går ikke i gang efter en filtertømning

- Sluk for apparatet og vent i 5 sek., tænd igen efter 5 sek.
- Rens elektroderne og elektrodernes mellemrum.

Sugekraften formindskes

- Fjern forstoppelser fra sugedysen, indsugningsrøret, håndtaget til Power Filter Clean, sugeslangen eller fladfoldefiltret.
- Udskift papirfilterposen.
- Filterrensning: Aktiver Power Filter Clean flere gange på håndtaget.
- Lad filterafskærmningen gå rigtigt i indgreb.
- Udskiftning af fladfoldefiltret.
- Kontroller, om afløbsslangen (hvis den findes) er tæt.

Der kommer støv ud ved støvsugningen

- Kontroller, om fladfoldefiltret er indbygget korrekt.
- Udskiftning af fladfoldefiltret.

Frakoblingsautomatikken (vådsugning) udløses ikke

- Rens elektroderne og elektrodernes mellemrum.
- Kontroller hele tiden påfyldningsstanden ved elektrisk ikke-ledende væsker.

Power Filter Clean tilkobles konstant

- Løsnen af en sugedyse eller slangeende, som har suget sig fast.
- Afslut den vedvarende opugning fra væskebeholderen eller deaktivér funktionen - Power Filter Clean - (se kapitlet Vådsugning).
- Fjern forstoppelser fra sugedysen, indsugningsrøret, håndtaget til Power Filter Clean, sugeslangen eller fladfoldefiltret.
- Udskiftning af fladfoldefiltret.

Viktige merknader

Les nøye gjennom informasjonen som er angitt i bruksanvisningen før du tar maskinen i bruk.

Informér forhandleren umiddelbart hvis det finnes transportskader.

Miljøvern

Brennstoff, olje, rensmiddel og skittent vedlikeholdsmateriell skal leveres til et dertil egnet sted.



Emballasjemateriell, metall- og plastbeholdere må leveres til gjenvinning.

Destruksjon av gamle maskiner

Du får informasjon om miljøvennlig destruksjon av din lokale Kärcher-forhandler.

Korrekt bruk

- Denne støvsugeren er en rengjøringsmaskin for industriell bruk.
- Maskinen er beregnet på våt- og tørr rengjøring av gulv- og veggflater i bolig-, forretnings- og industrielle omgivelser i samsvar med denne bruksanvisningen.
- Under bruken av maskinen må ikke omgivelsestemperaturen overskride 40 °C.

Tørrsuging



OBS!

Foldefilteret må aldri fjernes ved sugingen.

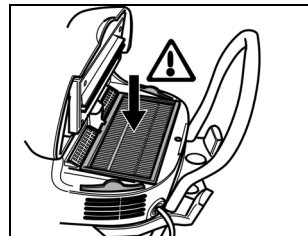

Ved oppsugning av finstøv kan det i tillegg brukes en papirfilterpose eller et membranfilter (spesialtilbehør).

Innsetting av papirfilterpose

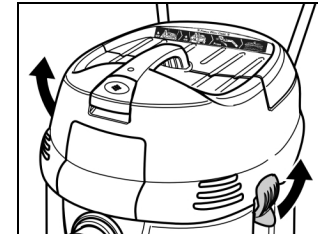

➤ Løsne og ta av sugehodet

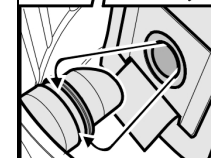
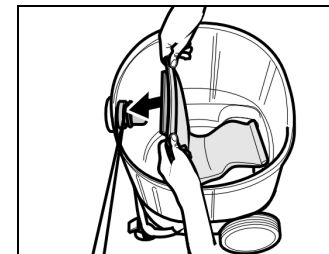

➤ Papirfilterpose settes på

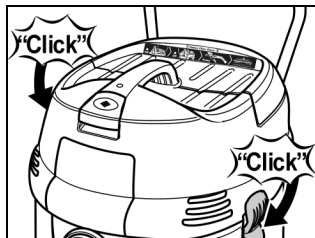

- Sett på sugehodet og lås det

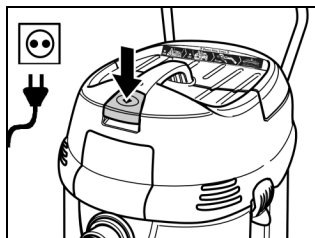

- Sett i nettpluggen
- Innkopling og oppstart av maskinen

Filterrensing

Power filter clean

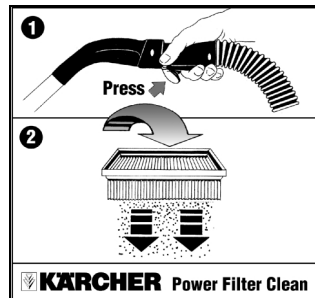

Sugeren har en ny type filterrensjøring - spesielt virksom ved fint støv.

Når du holder tasten på håndtaket nedtrykket i ca. 5 til 10 sekunder, renses det flate foldefilteret automatisk av et luftstøt (pulserende lyd)
I denne forbindelse må Power Filter Clean aktiveres på forhånd.

Aktivere Power Filter Clean

Stilling skyver (1) – nede

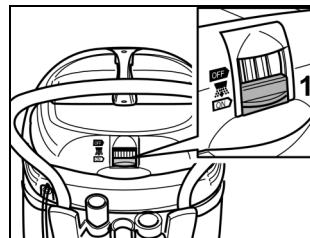

Henvisning:

En betjening av tasten på håndtaket hvert 5 til 10 minutt høyner filterets levetid.

Deaktivere Power Filter Clean

Stilling skyver (1) - oppe.

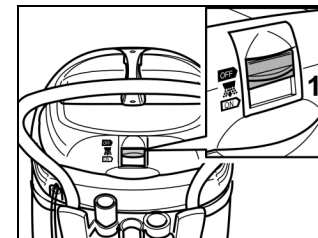

Henvisning:

Ved suging med polster- eller fugendyse, eller hvis det i hovedsak suges opp vann.

Våtsuging

- Fjern papirfilterposen

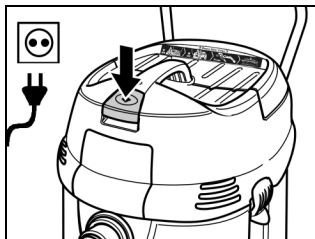

- Sett i nettpluggen
- Deaktivere Power Filter Clean
- Innkopling og oppstart av maskinen

Deaktivere Power Filter Clean

Stilling skyver (1) - oppe.

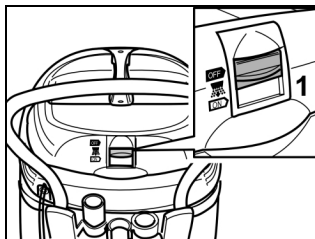

Henvisning:

- Ved suging med polster- eller fugedyse, eller hvis det i hovedsak suges opp vann fra en beholder, anbefales det å deaktivere funksjonen - Power Filter Clean -.

Når det maksimale væsknivået er oppnådd kopler maskinen automatisk ut.

- Apparat koples ut og beholder tømmes.

Ved utkoplingen tilbakestilles den automatiske nedkoplingen.

- Etter avsluttet våtsuging rengjøres og tørkes foldefilter, elektroder og beholder.

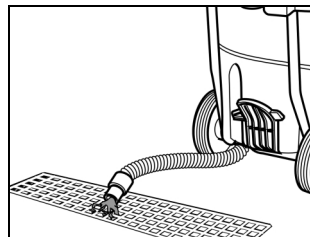

- Tapp det skitne vannet av via tappeslangen (finnes ikke på alle maskiner)



OBS!

- Foldefilteret må aldri fjernes ved sugingen.
- Når man suger våt smuss, må man alltid fjerne papirfilterposen hhv. membranfilteret (ekstraustyr). Det anbefales å bruke en spesialfilterpose (våt) (se filtersystemer).
- Ved væsker som ikke leder strøm (f.eks. boreemulsjon, olje og fett) slås ikke maskinen av når beholderen er full. Oppfyllingshøyden må kontrolleres kontinuerlig og beholderen må tømmes i rett tid.
- Hvis man ønsker det, kan kundeservice etterutstyre maskinen med en nedkopling for ikke ledende væsker.

Stell og vedlikehold



Fare!

Trekk alltid ut støpselet før det skal utføres arbeider på sugeren.

Skift ut det flate foldefilteret hhv. avluftsfilteret

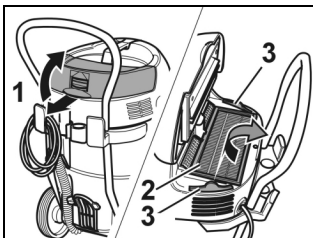

- Filterbeskyttelse åpnes (1)
- Skift ut det flate foldefilteret (2) hhv. avluftsfilteret (3)
- Filterbeskyttelse lukkes, må gripe inn hørbart

Rengjør elektrodene

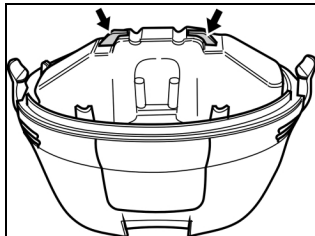

- Løsne og ta av sugehodet
- Rengjør elektrodene
- Sett på sugehodet og lås det

Feilsøking

Sugeturbinen går ikke

- Kontroller kabelen, støpselet, sikringen og stikkkontakten.
- Start maskinen.

Sugeturbinen koples ut

- Tøm beholderen.

Sugeturbin starter ikke på nytt etter tømming av beholderen

- Apparat koples ut og det ventes i 5 s, etter 5 s koples det inn igjen.
- Elektroder og elektrodene mellomrom rengjøres.

Sugekraft avtar

- Tilstoppinger fjernes fra sugemunnstykke, sugerør, sugeslange eller foldefilter.
- Skift papirfilterpose.
- Filterrengjøring: Power filter clean betjenes flere ganger på håndtaket.
- Filterbeskyttelse må gripe inn riktig.
- Foldefilter skiftes.
- Kontroller tappeslangen (hvis montert) for tetthet.

Det kommer ut støv under sugingen

- Foldefilterets korrekte monteringsposisjon kontrolleres.
- Foldefilter skiftes.

Utkoplingsautomatikk (våtsuging) reagerer ikke

- Elektroder og elektrodene mellomrom rengjøres.
- Kontroller stadig oppfyllingsnivået ved væsker som ikke leder elektrisk strøm.

Power Filter Clean sjalter hele tiden

- Løsne den fastsugde sugedysen hhv. slangeenden.
- Avslutt den kontinuerlige sugingen fra væskebeholder, hhv. deaktivert funksjonen - Power Filter Clean - (se kapittel Våtsuging).
- Tilstoppinger fjernes fra sugemunnstykke, sugerør, håndtak power filter clean, sugeslange eller foldefilter.
- Foldefilter skiftes.

Viktiga instruktioner

Var vänlig läs igenom de informationer som ges i instruktionsboken noggrant innan maskinen tas i bruk.

Vid transportskador ska återförsäljaren omedelbart informeras.

Miljöskydd

Insatsmaterial såsom bränsle, olja, rengöringsmedel och förorenat underhållsmaterial ska lämnas in till behörig mottagningsstation.



Förpackningsmaterial, metall- och plastkärl ska lämnas in för ändamålsenlig återanvändning.

Skrotning av gamla maskiner

Informationer om miljövänlig skrotning får du hos din Kärcher-återförsäljare.

Korrekt användning

- Denna dammsugare är en rengöringsmaskin för yrkesmässigt bruk.
- Maskinen är avsedd för våt och torr rengöring av golv- och väggytor i bostäder, kontor och industrilokaler under iakttagande av denna instruktionsbok.
- Omgivningstemperaturen får inte överskrida 40 °C när maskinen används.

Torr sugning



Obs!!

Vid sugning får aldrig det veckade plattfiltret avlägsnas.

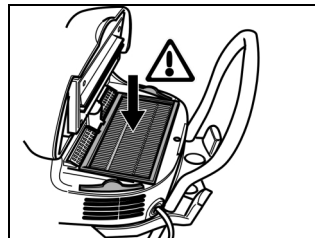

Vid sugning av fint damm kan ytterligare en pappersfilterpåse eller ett membranfilter (specialtillbehör) användas.

Montering av filterpåse

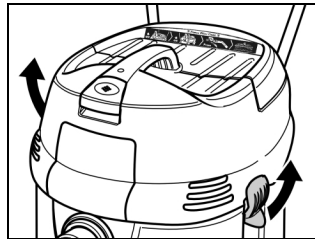

- Avregla och ta bort sughuvudet

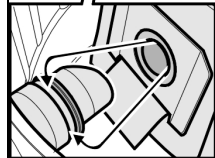
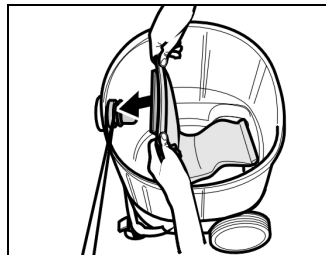

- Skjut på pappersfilterpåsen

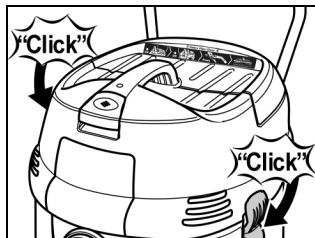

- Sätt på och förregla sughuvudet

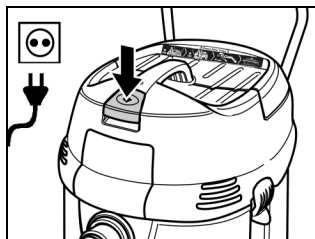

- Anslut nätkontakten
- Sätt på och ta apparaten i drift

Filterrengöring

Power Filter Clean

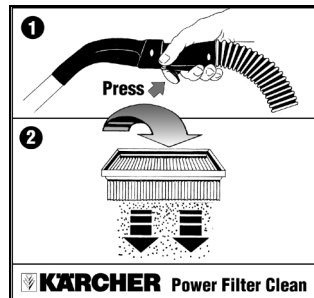

Din dammsugare förfogar över en ny typ av filterrengöring - speciellt effektiv vid fint damm.

Om du håller knappen vid handtaget intryckt i ca 5 till 10 sekunder, rengörs det veckade plattfiltret automatiskt av en luftstöt (pulserande ljud). Dessförinnan måste Power Filter Clean aktiveras.

Aktivera Power Filter Clean

Position skjutreglage (1) – nere

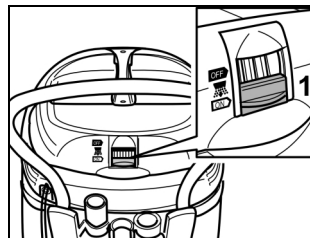

Anvisning:

Påverkas knappen på handtaget, var 5 till 10 minut, ökas filtrets livslängd.

Deaktivera Power Filter Clean

Position skjutreglage (1) - upp.

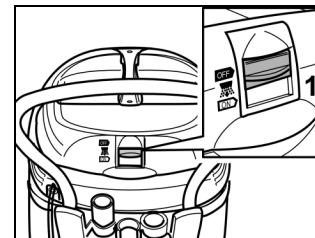

Anvisning:

Vid sugning med möbel- eller fogmunstycke eller när i huvudsak vatten sugts upp.

Våtsugning

- Avlägsna pappersfilterpåsen

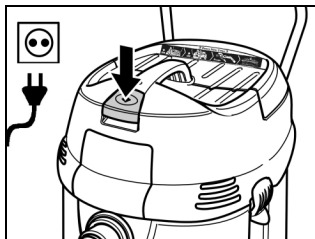

- Anslut nätkontakten
- Deaktivera Power Filter Clean
- Sätt på och ta apparaten i drift

Deaktivera Power Filter Clean

Position skjutreglage (1) - uppe.

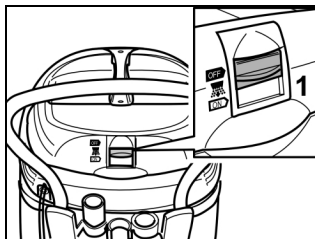

Anvisning:

- Vid sugning med möbel- eller fogmunstycket, respektive när i huvudsak vatten sugts upp ur en behållare, rekommenderar vi att funktionen - Power Filter Clean - deaktiveras.

När maximal vätskenivå har nåtts stängs maskinen av automatiskt.

- Koppla ifrån maskinen och töm behållaren.

Genom fränkopplingen återställs den automatiska avstängningen.

- När våtsugningen avslutats, rengör och torka det veckade plattfiltret, elektroderna samt behållaren.

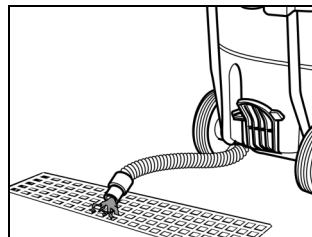

- Töm ut smutsvattnet med hjälp av dräneringsslangen (finns inte vid alla apparater)



Obs!!

- Vid sugning får aldrig det veckade plattfiltret avlägsnas.
- Vid uppsugning av vätsmuts måste alltid pappersfilterpåsen respektive membranfiltret (specialtillbehör) avlägsnas. En specialfilterpåse (våt) bör användas (se filtersystem).
- Vid icke-ledande vätskor (till exempel borremulsioner, oljor och fett) stängs apparaten inte av när behållaren är full. Fyllnivån måste ständigt kontrolleras och behållaren tömmas i god tid.
- Om så önskas kan en serviceverkstad komplettera apparaten med en avstängning för icke ledande vätskor.

Vård och underhåll



Fara!

När man utför arbeten på sugapparaten skall man först dra av nätsladden.

Byt ut det veckade plattfiltret, respektive utluftfiltret

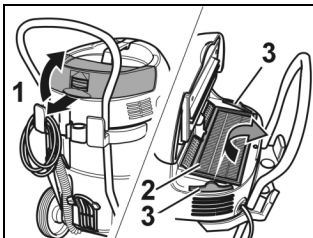

- Öppna filterkåpan (1)
- Byt ut det veckade plattfiltret (2), respektive utluftfiltret (3)
- Stäng filterkåpan, måste snäppa in hörbart

Rengör elektroderna

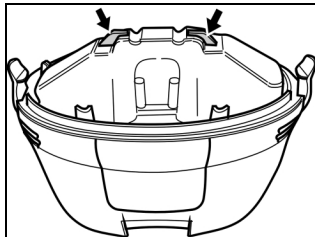

- Avregla och ta bort sughuvudet
- Rengör elektroderna
- Sätt på och förregla sughuvudet

Störningsanvisningar

Sugturbinen rör sig inte

- Kontrollera sladd, kontakt, säkring och väggkontakt.
- Sätt på apparaten.

Sugturbinen stänger av

- Behållaren tom.

Sugturbinen startar inte efter att behållaren tömts

- Koppla ifrån maskinen och vänta 5 s, koppla in på nytt efter 5 s.
- Rengör elektroderna samt mellanrummet mellan dem.

Sugkraften minskar

- Avlägsna föroreningar ur sugmunstycket, sugröret, handtag Power Filter Clean, sugslangen eller det veckade plattfiltret.
- Byta pappersfilterpåse.
- Filterrensning: påverka handtaget för Power Filter Clean upprepade gånger.
- Tryck fast filterkåpan korrekt.
- Byt ut det veckade plattfiltret.
- Kontrollera att dräneringsslangen (om sådan finns) är tät.

Dammuträde vid sugning

- Kontrollera att det veckade plattfiltret är rätt monterat.
- Byt ut det veckade plattfiltret.

Frånkopplingsautomatiken (våtsugning) aktiveras inte

- Rengör elektroderna samt mellanrummet mellan dem.
- Kontrollera ständigt nivåen vid vätskor som ej är elektriskt ledande.

Power Filter Clean är ständigt inkopplad

- Lossa fastsuget sugmunstycke respektive slangände.
- Avsluta kontinuerlig sugning ur vätskebehållare, respektive deaktivera funktionen - Power Filter Clean - (se kapitlet våtsugning).
- Avlägsna föroreningar ur sugmunstycket, sugröret, handtag Power Filter Clean, sugslangen eller det veckade plattfiltret.
- Byt ut det veckade plattfiltret.

Tärkeitä ohjeita

Lue ennen laitteen käyttöönottoa käyttöohjeessa annetut tiedot huolellisesti läpi.

Ilmoita mahdollisista kuljetusvaurioista heti myyntiliikkeelle.

Ympäristönsuojelu

Vaaralliset aineet, kuten polttoaine, öljy ja puhdistusaineet, sekä likaantuneet huoltotarvikkeet on toimitettava niille varattuun paikkaan.



Pakkaustarvikkeet sekä metalli- ja muoviasiat on toimitettava asianmukaisesti kierrätykseen.

Käytettyjen koneiden hävitys

Tietoja ympäristöystävällisestä hävityksestä antaa paikallinen Kärcher-myyntiliike.

Määräyksen mukainen käyttö

- Tämä pölynimuri on ammattimaiseen käyttöön tarkoitettu siivouslaite.
- Laite on tarkoitettu asuin-, liike- ja teollisuustilojen lattia- ja seinäpintojen pesuun tämän käyttöohjeen mukaisesti.
- Ympäristön lämpötila ei saa ylittää laitteen käytössä 40 °C.

Kuivaimurointi



Huomio!

Imukäytöllä laskosuodattimen on ehdottomasti oltava paikallaan.

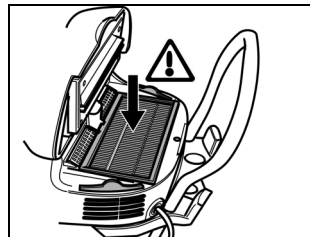

Jos imettävä pöly on erittäin hienoa, varusteena voi käyttää lisäksi erillistä paperisuodatinpussia tai kalvosuodatinta (erikoisvaruste).

Paperisuodatinpussin asennus

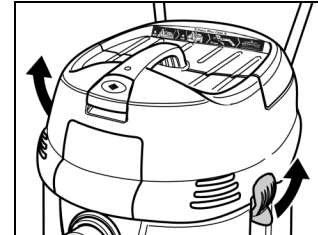

- Avaa imupään lukitus ja ota imupää pois



- Aseta paperisuodatinpussi paikalleen

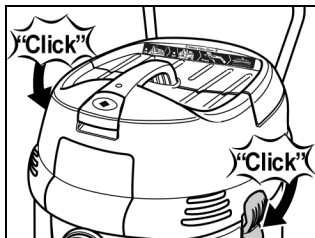

- Laita imupää paikoilleen ja lukitse kiinni

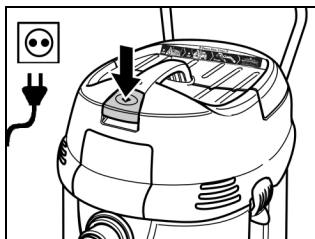

- Työnnä pistotulppa pistorasiaan
- Kytke imuri päälle ja ota käyttöön

Suodattimen puhdistus

Power Filter Clean

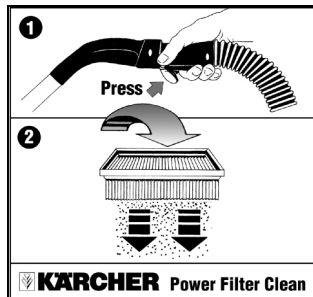

Imurissa on uudentyyppinen suodattimen puhdistustoiminto, jolla saadaan poistettua tehokkaasti varsinkin hieno pöly.

Kun painiketta pidetään alhaalla kahvasta painamalla n. 5 - 10 sekuntia, litteälaskossuodatin puhdistuu automaattisesti ilmasykäyksen avulla (sykkivä ääni)
Tätä ennen on aktivoitava Power Filter Clean -toiminto.

Power Filter Clean -toiminnon aktivointi

Asento luisti (1) – alhaalla

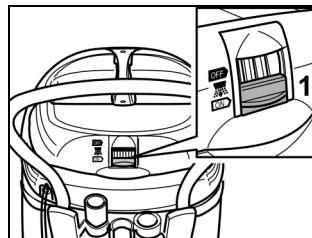

Ohje:

Kun painiketta käytetään kahvasta 5 - 10 minuutin välein, suodattimen käyttöikä pitenee.

Power Filter Clean -toiminnon deaktivointi

Asento luisti (1) - ylhäällä.

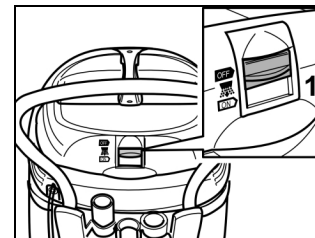

Ohje:

Kun imuroidaan huonekalu- tai rakosuuttimella tai kun imetään etupäässä vettä.

Märkäimu

- Poista paperisuodatinpussi

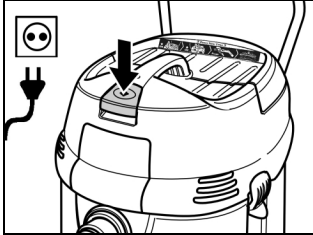

- Työnnä pistotulppa pistorasiaan
- Power Filter Clean -toiminnon deaktivointi
- Kytke imuri päälle ja ota käyttöön

Power Filter Clean -toiminnon deaktivointi

Asento luisti (1) - ylhäällä.

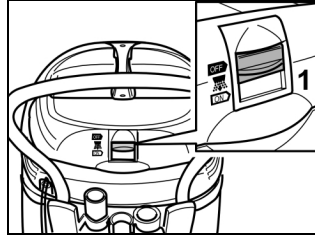

Ohje:

- Kun imuroidaan huonekalu- tai rakosuuttimella tai imetään etupäässä vettä säiliöstä, on suositeltavaa deaktivoida Power Filter Clean -toiminto.

Kun maksiminestetaso on saavutettu, laite kytkeytyy automaattisesti pois päältä.

- Katkaise virta ja tyhjennä säiliö.

Kun laite kytetään pois päältä, automaattinen poiskytkentä peruuntuu.

- Märkäimuroinnin päätteeksi laskossuodatin, elektrodit ja säiliö on puhdistettava ja kuivattava.

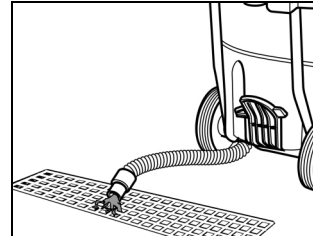

- Tyhjennä likavesi tyhjennysletkun kautta (ei ole kaikissa laitteissa)



Huomio!

- Imukäytöllä laskossuodattimen on ehdottomasti oltava paikallaan.
- Kun imuroidaan märkää likaa, on poistettava aina paperisuodatinpussi tai membraanisuo-datin (erikoisvaruste). Suositamme käyttämään märkäimulle suunniteltu erikoissuodatinpussia (ks. suodatinjärjestelmät).
- Kun imuroidaan nesteitä, jotka eivät johda sähköä (esimerkiksi porausemulsio, öljyt ja rasvat), laite ei kytkeydy pois päältä säiliön täytyessä. Nestetasoa on valvottava jatkuvasti ja säiliö tyhjennettävä ajoissa.
- Toivomuksesta huoltoliike voi varustaa laitteeseen jälkikäteen katkaisutoiminnon sähköä johtamattomille nesteille.

Hoito ja huolto



Vaara!

Irrota pistotulppa aina puhdistus- ja huoltotöiden ajaksi. Ennen kuin imurissa tehdään töitä, verkkopistoke on vedettävä ensiksi irti.

Laakalaskossuodattimen tai poistoilmasuodattimen vaihtaminen

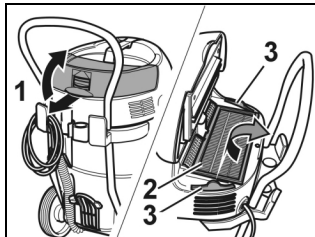

- Avaa suodatinkotelon kansi (1)
- Laakalaskossuodattimen (2) tai poistoilmasuodattimen (3) vaihtaminen
- Sulje suodatinkotelon kansi, se lukkiutuu paikalleen kuuluvasti

Puhdista elektrodit

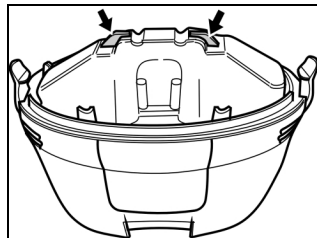

- Avaa imupään lukitus ja ota imupää pois
- Puhdista elektrodit
- Laita imupää paikoilleen ja lukitse kiinni

Virheiden korjaaminen

Imuturbiini ei käy

- Tarkasta kaapeli, pistoke, sulake ja pistorasia.
- Kytke laite päälle.

Imuturbiini kytketty pois päältä

- Tyhjennä säiliö.

Puhallinpyörä ei käynnisty, vaikka säiliö on tyhjennetty

- Katkaise virta ja odota 5 s, käynnistä imuri uudelleen 5 s kuluttua.
- Puhdista elektrodit ja niiden välit.

Imuteho laskee

- Tarkasta, onko suuttimessa, imuputkessa, Power Filter Clean –kahvassa, imuletkussa tai laskossuodattimessa tukoksia, poista ne.
- Vaihda paperisuodatinpussi.
- Suodattimen puhdistustoiminto: Käytä Power Filter Clean –toimintoa useaan kertaan sen kahvassa olevasta säätimestä.
- Katso, että suodatinkansi menee kunnolla kiinni.
- Vaihda laskossuodatin uuteen.
- Tarkasta (mahdollisen) tyhjennysletkun tiiviys.

Pölyä tulee ulos imuroitaessa

- Katso, että laskossuodatin on oikeassa asennossa.
- Vaihda laskossuodatin uuteen.

Märkäimun pysäytysautomaatti ei toimi

- Puhdista elektrodit ja niiden välit.
- Tarkasta jatkuvasti sähköä johtamattoman nesteen määrää.

Power Filter Clean käynnistyy toistuvasti

- Avaa kiinni imeytynyt imusuutin tai letkunpää.
- Lopeta jatkuva imu nestesäiliöstä tai deaktivoi Power Filter Clean -toiminto (ks. luku Märkäimurointi).
- Tarkasta, onko suuttimessa, imuputkessa, Power Filter Clean –kahvassa, imuletkussa tai laskossuodattimessa tukoksia, poista ne.
- Vaihda laskossuodatin uuteen.

Fontos tudnivalók

Mielőtt üzembevenné a készüléket, olvassa végig gondosan az üzemeltetési utasításban adott információkat.

Ha a szállítás során károk léptek fel, erről tájékoztassa azonnal a kereskedőt.

Környezetvédelem

Üzemi anyagokat, például tüzelőanyagokat, olajat, tisztítószert és szennyezett karbantartási anyagokat egy erre a célra szánt gyűjtőhelyen leadni.



Csomagolóanyagokat, fém és műanyagtartókat a rendeltetés szerinti újraértékesítő helyre juttatni.

Régi készülék ártalmatlanítása

A környezetkímélő ártalmatlanításról a Kärcher szakkereskedőtől kaphat tájékoztatást.

Rendeltetésszerű alkalmazás

- A porszívó ipari alkalmazásra készült tisztító készülék.
- A készüléket lakóterületen, kereskedelmi és ipari területeken padló- és falfelületek nedves és száraz tisztítására készítettük, az üzemeltetési útmutatóban szerepeltek tekintetbe vételével.
- A környezeti hőmérséklet a készülék használata közben nem haladhatja meg a 40 °C-t.

Száraz szívás



Figyelem!

Szíváskor sohasem szabad eltávolítani az összehajtogatható szűrőt.

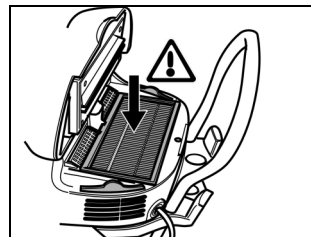

Ha finom port fognak felszívni, kiegészítőleg használhatnak papír szűrőzacskót vagy membránszűrőt (külön megrendelendő tartozék) is.

A papír szűrőzacskó behelyezése

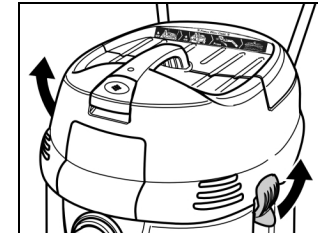

- Reteszelje ki és vegye le a szívófejet



- Papír szűrőzacskót rakhúzni

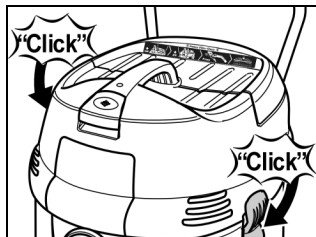

- Tegye fel a szívófejet és reteszelje

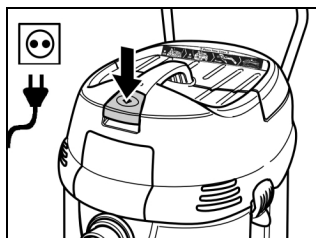

- Hálózati dugót bedugni
- Kapcsolja be a készüléket és helyezze üzembe

Szűrőtisztítás

Szűrőtisztítás levegővel

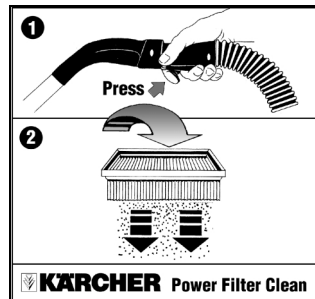

A szívóberendezés újszerű szűrőtisztítással rendelkezik – ez különösen finom por esetén hatásos.

Ha a fogantyún lévő nyomókapcsolót kb. 5 - 10 másodpercig lenyomva tartja, az összehajtható szűrőt automatikusan megtisztítja a fellépő levegőhullám (lűkdető hang hallható)
Ehhez előzőleg működésbe kell helyezni a Power Filter Clean funkciót.

Power Filter Clean működésbe helyezése

(1) tolóka alsó állásban

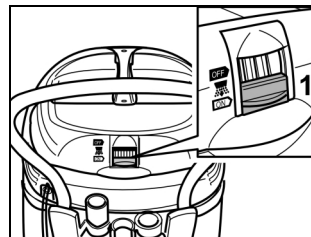

Utalás:

Ha 5 - 10 percnként működteti a fogantyún lévő nyomókapcsolót, ezzel meghosszabbítja a szűrő élettartamát.

Power Filter Clean üzemben kívül helyezése

(1) tolóka felső állásban.

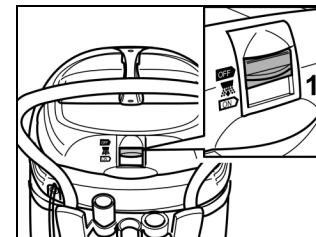

Utalás:

Ha a kárpit- vagy résszívó fejjel végez porszívást, vagy amikor döntően vizet szív fel.

Nedves szívás

- Távolítsa el a papír szűrőzacskót

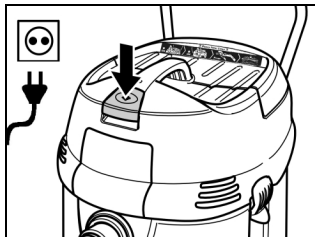

- Hálózati dugót bedugni
- Power Filter Clean üzemen kívül helyezése
- Kapcsolja be a készüléket és helyezze üzembe

Power Filter Clean üzemen kívül helyezése

(1) tolóka felső állásban.

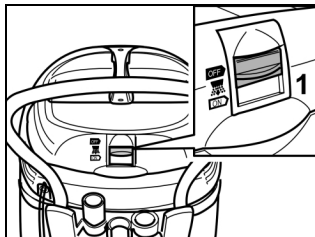

Utalás:

— Ha a kárpit- vagy résszívó fejjel végez porszívást, vagy amikor döntően vizet szív fel, ajánlatos üzemen kívül helyezni a Power Filter Clean funkciót.

Ha a folyadék szintje maximális értéket ér el, a készülék automatikusan lekapcsol.

- Készüléket kikapcsolni és tartályt kiüríteni.

A funkció kikapcsolása visszaállítja az automatikus lekapcsolást.

- A nedves szívás befejezése után az összehajtogatható szűrőt, elektródokat valamint tartályt megtisztítani és megszáritani.

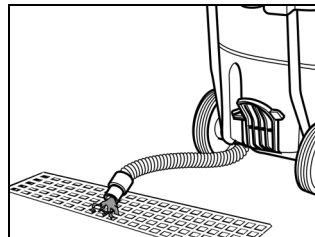

- Engedje le a piszkos vizet a leeresztő tömlővel (ez nem minden készüléknél áll rendelkezésre)



Figyelem!

- Szíváskor sohasem szabad eltávolítani az összehajtogatható szűrőt.
- Nedves piszkos szívásakor mindig el kell távolítani a papír szűrőzacskót illetve a membránszűrőt (külön tartozék). Ajánlatos speciális (nedves) szűrőzacskót alkalmazni (lásd szűrőrendszereket).
- Áramot nem vezető folyadékok esetén (például fürdőemulzió, olajok és zsírok) nem kapcsol le a készülék, ha a tartály megtelt. Mindig ellenőrizni kell, hogy a felszívott szemét meddig ér és a tartályt szükség esetén ki kell üríteni.
- Ha kéri, a Vevőszolgálat utólag olyan eszközzel szereli fel a készülékét, amely áramot nem vezető folyadékoknál is lekapcsolja a készüléket.

Ápolás és karbantartás



Balesetveszély!

A szívókészülékkel végzett munka végén mindig először a hálózati csatlakozó dugót húzza ki.

Az összehajtható szűrőt illetve a használtlevégő szűrőt cserélni kell

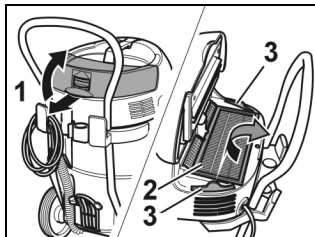

- Szűrőfedelelet nyitni (1)
- Az (2) összehajtható szűrő illetve a (3) használtlevégő szűrő cserélése
- Szűrőfedelelet zární (hallani kell, amint bekattan)

Elektródokat megtisztítani

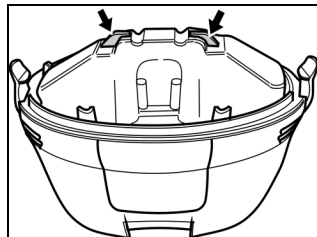

- Reteszelve ki és vegye le a szívófejet
- Elektródokat megtisztítani
- Tegye fel a szívófejet és reteszelve

Hibaelhárítási útmutatások

Nem működik a szivóturbina

- Ellenőrizze a kábelt, csatlakozó dugót és a csatlakozó aljzatot.
- Kapcsolja be a készüléket.

A szivóturbina kikapcsolódik

- Ürítse ki a tartályt.

A tartály kiürítése után a szivóturbina nem indul el újból

- Készüléket kikapcsolni és 5 s-ig várni, majd 5 s múlva visszakapcsolni.
- Elektródokat valamint az elektródok közti teret megtisztítani.

Szívóerő gyengül

- Szívófejben, szívócsőben, a szűrőtisztítás fogantyúján, szivótömlőben vagy összehajtogatható szűrőben a dugulásokat megszüntetni.
- Cserélje ki a papír szűrőzacskót.
- Szűrő letisztítása: szűrőtisztítást többször működtetni a fogantyún.
- Szűrőfedelelet helyesen bekattintani.
- Összehajtogatható szűrőt cserélni.
- Vizsgálja meg, hogy a leeresztő tömlő (amennyiben van), tömőren zár-e.

Szíváskor por lép ki

- Ellenőrizni, hogy az összehajtogatható szűrő helyesen van-e beszerelve.
- Összehajtogatható szűrőt cserélni.

Lekapcsoló automata (nedves szivásnál) nem lép működésbe

- Elektródokat valamint az elektródok közti teret megtisztítani.
- Elektromosan nem vezető folyadék esetén állandóan ellenőriznie kell a töltésszintet.

A Power Filter Clean folyamatosan kapcsol

- Oldja le a rászívódott szívócső fejet illetve tömlőveget.
- Folyadék tartályból történő folyamatos szívás befejezése illetve a Power Filter Clean funkció üzemén kívül helyezése (lásd a Nedves szivás című fejezetet).
- Szívófejben, szívócsőben, a szűrőtisztítás fogantyúján, szivótömlőben vagy összehajtogatható szűrőben a dugulásokat megszüntetni.
- Összehajtogatható szűrőt cserélni.

Důležité pokyny

Před uvedením přístroje do provozu si důkladně přečtěte informace uvedené v návodu k obsluze.

V případě škod vzniklých při převozu okamžitě informujte prodávajícího.

Ochrana životního prostředí

Provozní látky jako palivo, olej, čisticí prostředky a materiál znečištěný při údržbě odevzdejte v patřičné sběrně.



Obalový materiál, kovové a plastové nádoby předejte k recyklaci.

Likvidace starých přístrojů

Informace o ekologické likvidaci obdržíte ve Vaší specializované prodejně Kärcher.

Použití v souladu s určením

- Tento vysavač je čisticí přístroj určený ke komerčnímu užívání.
- Příklad je vhodný pro mokré a suché čištění podlahových a nástěnných ploch v obytných, obchodních a průmyslových oblastech při dodržování tohoto provozního návodu.
- Teplota okolí nesmí při používání přístroje překročit 40 °C.

Vysávání za sucha



Pozor!

Při odsávání se nikdy nesmí používat filtr se záložkou.

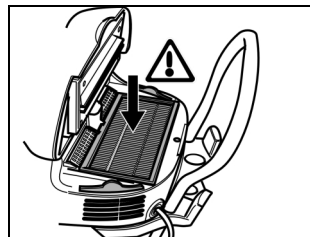

Při nasávání jemného prachu se může navíc použít papírový filtrační sáček nebo membránový filtr (doplňkové příslušenství).

Vložení papírového filtračního sáčku

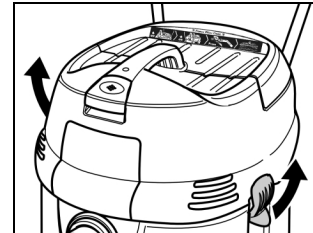

- Odjistěte a sejměte sací hlavici

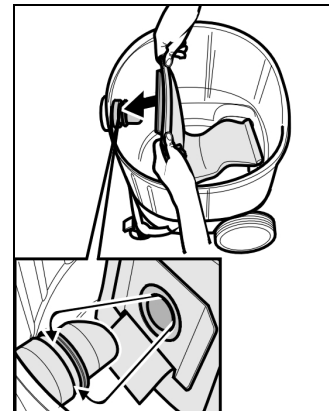

- Nasadit papírový filtrační sáček

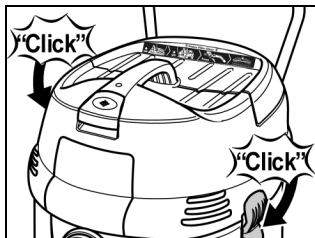

- Nasadíte a zajistíte sací hlavici

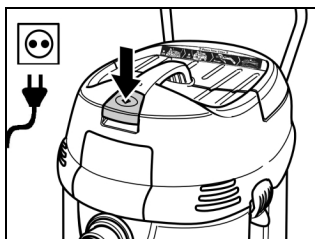

- Zastrčte síťovou zástrčku
- Zapněte přístroj a uveďte jej do chodu

Čištění filtru

Power Filter Clean

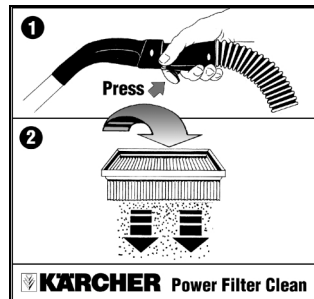

Váš odsavač je vybaven čištěním filtru nového druhu – obzvláště účinné u jemného prachu.

Když podržíte tlačítko na rukojeti cca 5 až 10 sekund stisknuté, vyčistí se automaticky vzduchovým rázem filtr s plochou záložkou (pulzující šum) K tomuto je nutné předem aktivovat Power Filter Clean.

Aktivovat Power Filter Clean

Poloha zarážky (1) – dole

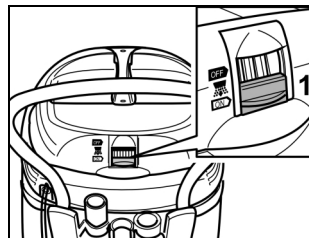

Poznámka:

Stisknutí tlačítka na rukojeti, každých 5 až 10 minut, prodlužuje životnost filtru.

Deaktivovat Power Filter Clean

Poloha zarážka (1) - nahoře.

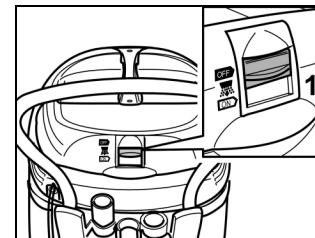

Poznámka:

Při vysávání tryskou s podložkou nebo spárovou tryskou nebo pokud se převážně nasává voda.

Mokrý odsávání

- Vyjmoutí papírového filtračního sáčku

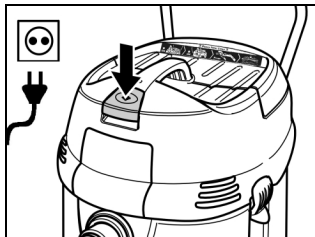

- Zastrčte síťovou zástrčku
- Deaktivovat Power Filter Clean
- Zapněte přístroj a uveďte jej do chodu

Deaktivovat Power Filter Clean

Poloha zarážka (1) - nahoře.

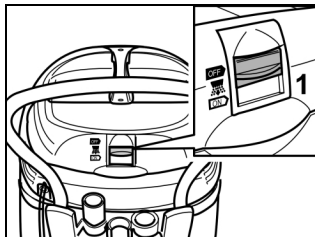

Poznámka:

- Při vysávání tryskou s podložkou nebo spárovou tryskou nebo pokud se převážně nasává voda ze zásobníku se doporučuje deaktivovat funkci Power Filter Clean.

V případě dosažení maximálního stavu kapalin přístroj automaticky vypne.

- Přístroj vypnout a vyprázdnit zásobník.

Vypnutím se vypne automatické vypínání.

- Po ukončení mokrého odsávání vyčistit a vysušit filtr se záložkou, elektrody a zásobník.

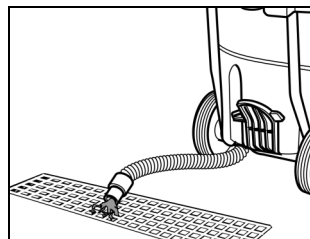

- Špinavou vodu vypustit přes výpustnou hadici (není u všech přístrojů)



Pozor!

- Při odsávání se nikdy nesmí používat filtr se záložkou.
- Při vysávání mokrých nečistot je potřeba vždycky odstranit papírový filtrační pytlík případně membránový filtr (zvláštní příslušenství). Doporučuje se použít speciální filtrační sáček (mokrý) (viz filtrační systémy).
- U nevodivých tekutin (například vrtací emulze, oleje a tuky) se přístroj s plnou nádrží nevypíná. Stav náplně se musí neustále kontrolovat a zásobník je nutno včas vyprázdnit.
- Na přání může zákaznický servis přístroj dodatečně vybavit vypínáním pro nevodivé tekutiny.

Ošetřování a údržba



Nebezpečí!

Před zahájením práce na vysavači je nutno jej nejdříve odpojit od síťové zásuvky.

Vyměňte filtr s plochou záložkou , případně filtr odvodu vzduchu

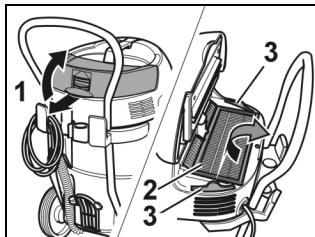

- Otevřít kryt filtru (1)
- Vyměňte filtr s plochou záložkou (2), případně filtr odvodu vzduchu (3)
- Uzavřít kryt filtru, musíme slyšet zaklapnutí

Očistěte elektrody

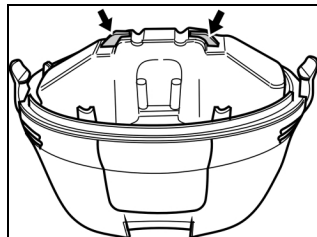

- Odjistěte a sejměte sací hlavici
- Očistěte elektrody
- Nasaďte a zajistěte sací hlavici

Pokyny pro případ poruchy

Sací turbína se netočí

- Zkontrolujte kabel, zástrčku, pojistku a síťovou zásuvku.
- Zapněte přístroj.

Sací turbína se vypíná

- Vyprázdněte zásobník.

Sací turbína se po vyprázdnění zásobníku nerozběhne

- Přístroj vypnout a 5 s vyčkat, po 5 s opět zapnout.
- Vyčistit elektrody a prostor mezi elektrodami.

Síla odsávání slábne

- Odstranit zanesení nečistotami ze sací trysky, sací trubky, ovládání Power Filter Clean, sací hadice a filtru se záložkou.
- Vyměňte papírový filtrační sáček.
- Čistění filtru: Na ovládání uvést několikrát v činnost Power Filter Clean.
- Správně zasunout kryt filtru.
- Vyměnit filtr se záložkou.
- Zkontrolovat utěsnění výpustné hadice (pokud je tato k dispozici).

Při vysávání vychází prach

- Zkontrolovat správné umístění filtru se záložkou.
- Vyměnit filtr se záložkou.

Vypínací automatika (mokré odsávání) se nespouští

- Vyčistit elektrody a prostor mezi elektrodami.
- Neustále kontrolovat stav naplnění u elektricky nevodivých tekutin.

Power Filter Clean stále spíná

- Uvolněte pevně přisátou sací hubici případně konec hadice.
- Ukončit kontinuální odsávání ze zásobníku pro kapaliny, popřípadě deaktivovat funkci Power Filter Clean (viz kapitola Mokré vysávání).
- Odstranit zanesení nečistotami ze sací trysky, sací trubky, ovládání Power Filter Clean, sací hadice a filtru se záložkou.
- Vyměnit filtr se záložkou.

Pomembni napotki

Preden začnete napravo uporabljati, vas prosimo, da skrbno preberete informacije, navedene v obratovalnih navodilih.

Če opazite poškodbe, nastale med transportom, nemudoma obvestite trgovca.

Varstvo okolja

Obratovalne snovi kot gorivo, olje, čistilna sredstva in material onesnaženi ob vzdrževanju oddajte v primerni nabiralnici.



Embalažni material, kovinske in plastične posode oddajte k reciklaži.

Odstranjevanje starih naprav

Informacije o okolju prijaznem odstranjevanju vam posreduje poslovalnica Kärcher.

Namenska uporaba

- Ta sesalec je čistilna naprava, namenjena za uporabo v obrtno namene.
- Naprava je namenjena mokremu in suhemu čiščenju talnih in stenski površin v stanovanjskih, poslovnih in obrtnih prostorih. Potrebno je upoštevati navodila za obratovanje.
- Temperatura okolice pri uporabi naprave ne sme presegati 40 °C.

Suho sesanje



Pozor!
Med sesanjem ni dovoljeno odstraniti ploskega zgibnega filtra.

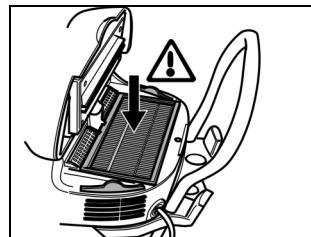

Pri sesanju finega praha lahko dodatno uporabite papirnat filter v obliki vrečke ali membranski filter (dodatna oprema).

Vstavljanje papirnatega filtra

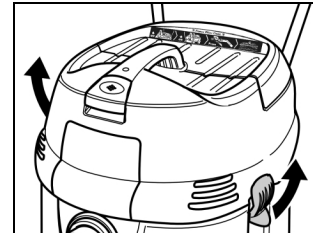

- Sprostite sesalno glavico in jo odstranite



- Nataknite papirnat filter v obliki vrečke

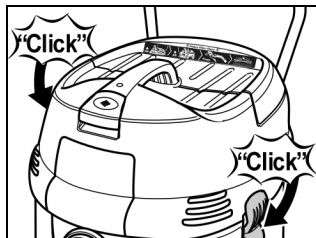

- Nasadite sesalno glavico in jo zavarujte

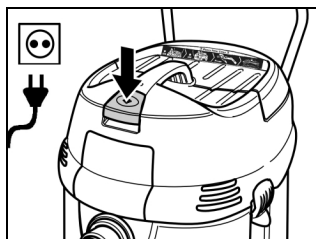

- Vstavite omrežni vtič
- Vključite aparat in začnite obratovati

Čistilec filtra

Power Filter Clean

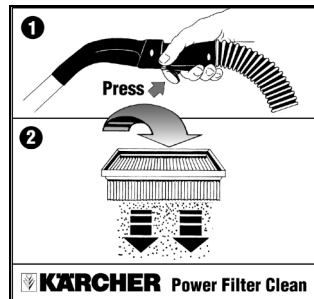

Vaš sesalec je opremljen z novim načinom čiščenja filtra – še posebej učinkovito pri finem prahu.

Ko stiskate tipko na ročaju približno 5 do 10 sekund, se z zračnim sunkom samodejno očisti ploski naguban filter (pulzirajoč hrup). Predhodno morate aktivirati Power Filter Clean.

Aktiviranje Power Filter Clean

Položaj drsnika (1) – spodaj

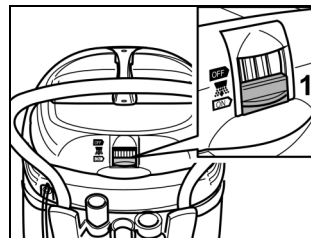

Opomba:

Aktiviranje tipke na ročaju, vsakih 5 do 10 minut, povečaj življenjsko dobo filtra.

Deaktiviranje Power Filter Clean

Položaj drsnik (1) - zgoraj.

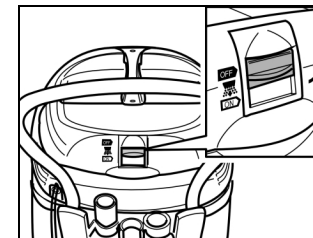

Opomba:

Pri sesanju z oblažinjeno šobo ali šobo za špranje, ali v primeru, da sesate pretežno vodo.

Mokro sesanje

- Odstranite papirnat filter

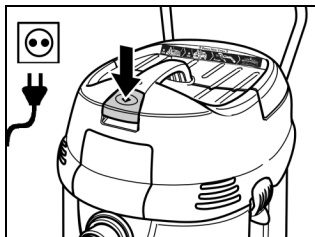

- Vstavite omrežni vtič
- Deaktiviranje Power Filter Clean
- Vključite aparat in začnite obratovati

Deaktiviranje Power Filter Clean

Položaj drsnik (1) - zgoraj.

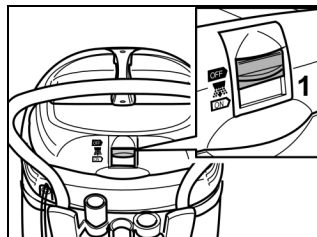

Opomba:

- Pri sesanju z oblazinjeno šobo ali šobo za špranje, oziroma kadar sesate pretežno vodo iz posode, priporočamo, da deaktivirate funkcijo Power Filter Clean.

Ko naprava doseže maksimalno stanje tekočine, se samodejno izklopi.

- Napravo izklopite in izpraznite posodo.

Z izklopom se postavi avtomatski izklop nazaj.

- Ko končate mokro sesanje je potrebno ploski zgibni filter, elektrode ter posodo očistiti in osušiti.

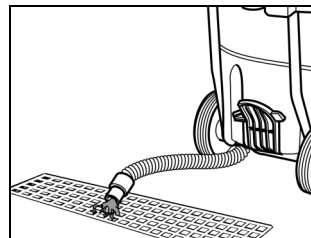

- Umazano vodo spustite preko izpustne cevi (te nimajo vse naprave)



Pozor!

- Med sesanjem ni dovoljeno odstraniti ploskega zgibnega filtra.
- Pri sesanju mokre umazanije morate vedno odstraniti papirnato filtrirno vrečko oziroma membranski filter (posebna oprema). Priporočamo uporabo specialnega filtra v obliki vrečke (mokra) (glej filtrske sisteme).
- Pri neprevodnih tekočinah (na primer vrtna emulzija, olja in maščobe) se naprava pri polni posodi ne izklopi. Nenehno je potrebno preverjati količino in posodo pravočasno izprazniti.
- Na željo lahko servis za stranke napravo opremi z dodatnim izklopom za neprevodne tekočine.

Oskrbovanje in vzdrževanje



Nevarnost!

Ob delu na sesalcu najprej izvlcite vtič iz omrežja.

Menjajte plosko naguban filter, oziroma filter za odpadni zrak

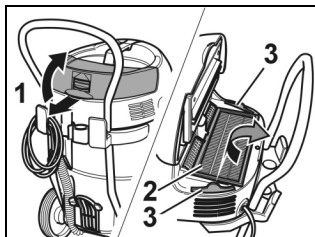

- Odprite pokrov filtra (1)
- Menjajte plosko naguban filter (2), oziroma filter za odpadni zrak (3)
- Zaprite pokrov filtra, naj slišno zaskoči

Čiščenje elektrod

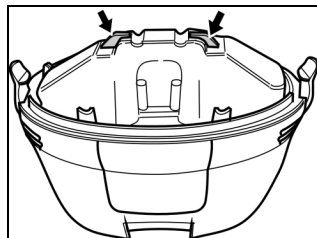

- Sprostite sesalno glavico in jo odstranite
- Čiščenje elektrod
- Nasadite sesalno glavico in jo zavarujte

Napotki v primeru okvare

Sesalna turbina ne deluje

- Preverite kabel, vtič, varovalko in vtičnico.
- Vključite napravo.

Sesalna turbina se izklaplja

- Izpraznite posodo.

Sesalna turbina se po praznjenju posode več ne zažene

- Napravo izklopite in počakajte 5 s, po 5 s ponovno vklopite.
- Očistite elektrode ter vmesni prostor med elektrodami.

Sesalna moč popušča

- Odmašite sesalno šobo, sesalno cev, ročaj Power Filter Clean, zgibno sesalno cev ali ploski zgibni filter.
- Menjava vrečke s papirnatim filtrom.
- Čiščenje filtra: večkrat aktivirajte ročaj Power Filter Clean.
- Pokrov filtra naj pravilno zaskoči.
- Menjava ploskega zgibnega filtra.
- Preverite tesnost izpustne cevi (če obstaja).

Praha ob sesanju izstopa

- Preverite pravilno montažno lego ploskega zgibnega filtra.
- Menjava ploskega zgibnega filtra.

Izklopna avtomatika (moko sesanje) se ne odziva

- Očistite elektrode ter vmesni prostor med elektrodami.
- Nenehno kontrolirajte stanje polnosti pri električno neprevodnih tekočinah.

Power Filter Clean se stalno vklaplja

- Odpustite prisesano sesalno šobo oziroma konec cevi.
- Končajte neprekinjeno sesanje iz posode s tekočino, oziroma deaktivirajte funkcijo - Power Filter Clean - (glej poglavje sesanje tekočin).
- Odmašite sesalno šobo, sesalno cev, ročaj Power Filter Clean, zgibno sesalno cev ali ploski zgibni filter.
- Menjava ploskega zgibnega filtra.

Ważne wskazówki

Przed uruchomieniem urządzenia proszę uważnie przeczytać instrukcję obsługi.

W przypadku odkrycia uszkodzeń urządzenia zaistniałych podczas transportu proszę niezwłocznie poinformować o tym punkt sprzedaży.

Ochrona środowiska

Materiały pomocnicze, takie jak paliwo, olej, środek czyszczący i zabrudzone materiały konserwacyjne oddać do odpowiednich punktów zbiorczych.



Materiał opakowania, pojemniki metalowe i z tworzywa sztucznego należy oddać do punktu zbiórki surowców wtórnych.

Pozbywanie się zużytych urządzeń

Informacje dotyczące przyjaznego dla środowiska pozbycia się zużytych urządzeń otrzymacie Państwo w ślepie specjalistycznym firmy Kärcher.

Użytkowanie zgodne z przeznaczeniem

- Odkurzacz ten jest urządzeniem czyszczącym przeznaczonym do profesjonalnej eksploatacji.
- Urządzenie to jest przeznaczone do czyszczenia na sucho i na mokro ścian i podłóg w pomieszczeniach mieszkalnych, firmowych i rzemiośle z uwzględnieniem wskazówek zawartych w tej instrukcji obsługi.
- Podczas pracy z urządzeniem temperatura otoczenia nie może przekroczyć 40 °C.

Zasysanie na sucho



Uwaga!

Podczas odkurzania nie wolno wyjmować płaskiego filtra falistego.

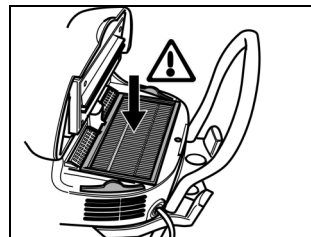

Podczas odkurzania drobnego kurzu można dodatkowo używać worka papierowego lub filtra membranowego (dodatkowe wyposażenie).

Zakładanie papierowej torebki filtrującej

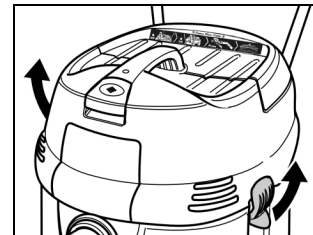

- Odblokować i zdjąć głowicę zasysającą



- Nałożyć worek papierowy

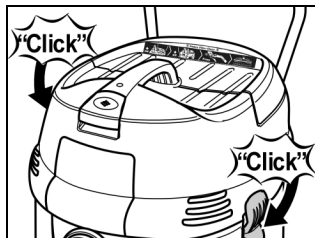

- Założyć głowicę zasysającą i zablokować

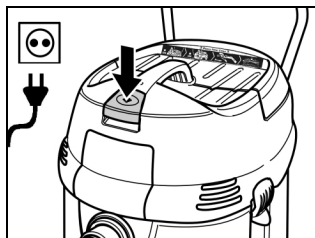

- Podłączyć wtyczkę do gniazda sieciowego
- włączyć i uruchomić urządzenie

Czyszczenie filtra

Power Filter Clean

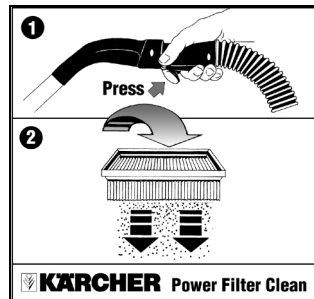

Odkurzacz ten dysponuje nową metodą oczyszczania filtra, która jest szczególnie skuteczna przy usuwaniu drobnego kurzu.

Jeżeli przyciśniecie Państwo przełącznik wciśkowy na uchwycie i będziecie przyciskać go przez około 5 do 10 sekund, płaski filtr falisty zostanie automatycznie oczyszczony poprzez porów powietrza (tętniący odgłos). W tym celu należy wcześniej włączyć Power Filter Clean.

Włączyć Power Filter Clean

Pozycja suwaka (1) – dół

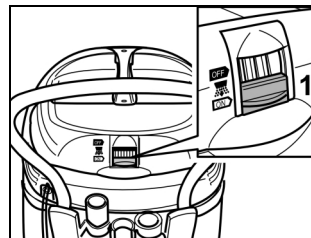

Wskazówka:

Przyciśnięcie przełącznika wciśkowego na uchwycie co 5 do 10 minut przedłuży okres eksploatacji filtra.

Wyłączyć Power Filter Clean

Pozycja suwaka (1) – góra.

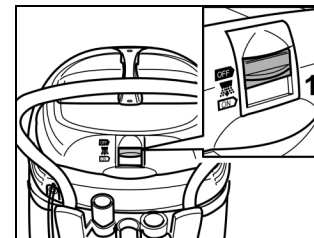

Wskazówka:

Podczas odkurzania dyszą do tapicerki lub szczelinową lub podczas, gdy w przeważającej większości jest zasysana woda.

Odkurzanie na mokro

- Wymowanie papierowej torebki filtrującej

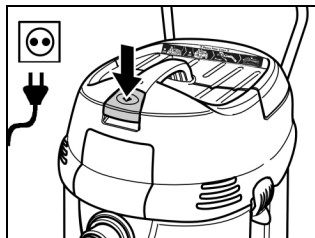

- Podłączyć wtyczkę do gniazda sieciowego
- Wyłączyć Power Filter Clean
- włączyć i uruchomić urządzenie

Wyłączyć Power Filter Clean

Pozycja suwaka (1) – góra.

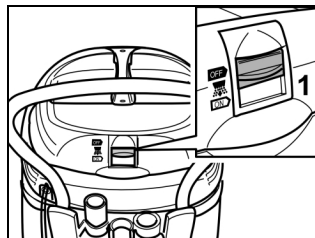

Wskazówka:

- Podczas odkurzania zanieczyszczeń dyszą szczelinową lub do tapicerki lub gdy woda zasysana jest przeważnie z jednego pojemnika, wskazane jest wyłączenie funkcji Power Filter Clean.

Urządzenie wyłącza się samoczynnie po napełnieniu pojemnika z cieczą.

- Urządzenie wyłączyć i opróżnić pojemnik.

Wyłączenie powoduje powrót do pierwotnego ustawienia funkcji automatycznego odłączenia.

- Płaski filtr falisty, elektrody i pojemnik należy po zakończeniu odkurzania na mokro wyczyszczyć i wysuszyć.

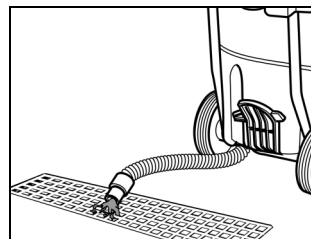

- Brudną wodę spuścić węzłem upustowym (nie należy do wyposażenia wszystkich urządzeń)



Uwaga!

- Podczas odkurzania nie wolno wyjmować płaskiego filtra falistego.
- Przy zasysaniu zanieczyszczeń mokrych należy zawsze usunąć papierową torebkę filtrującą lub filtr membranowy (wyposażenie specjalne). Wskazane jest używanie specjalnego worka filtracyjnego (na mokro) (zobacz systemy filtracyjne).
- Przy cieczach nieprzewodzących (na przykład emulsja wiertarska, oleje i tłuszcze) urządzenie nie wyłącza się przy pełnym pojemniku. Należy ciągle sprawdzać poziom płynu w pojemniku i pojemnik w porę opróżnić.
- Punkt obsługi klienta i napraw na życzenie klienta dodatkowo wyposażony urządzenie wyłącznikiem dla nieprzewodzących prąd płynów.

Czyszczenie i konserwacja



Niebezpieczeństwo!

Przy tego typu pracach z urządzeniem zasysającym należy zawsze najpierw wyciągnąć wtyczkę z gniazdka.

Wymienić płaski filtr fałdowany lub filtr powietrza wychodzącego

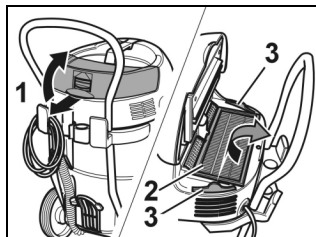

- Otworzyć pokrywę filtra (1)
- Wymienić płaski filtr fałdowany (2) lub filtr powietrza wychodzącego (3)
- Zamknąć pokrywę filtra, powinna słyszalnie zaskoczyć

Wyczyścić elektrody

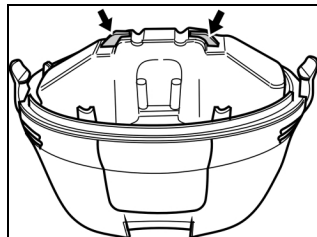

- Odblokować i zdjąć głowicę zasysającą
- Wyczyścić elektrody
- Założyć głowicę zasysającą i zablokować

Postępowanie w przypadku usterek

Turbina zasysająca nie pracuje

- Należy skontrolować przewód, wtyczkę, bezpieczniki i gniazdko.
- Włączyć urządzenie.

Turbina zasysająca wyłącza się

- Opróżnić pojemnik.

Turbina ssąca po opróżnieniu pojemnika nie ulega ponownemu rozruszaniu

- Urządzenie wyłączyć i odczekać 5 s, po 5 s ponownie włączyć.
- Wyczyścić elektrody i przestrzeń między nimi.

Moc ssania słabnie

- Usunąć elementy zapychające z ssawki, rury ssącej, uchwytu Power Filter Clean, węża ssącego lub płaskiego filtra falistego.
- Wymienić papierową torebkę filtrującą.
- Oczyszczanie filtra: kilkakrotnie uruchomić Power Filter Clean przy uchwycie.
- Pokrywę filtra prawidłowo zamknąć aż zaskoczy.
- Wymienić płaski filtr falisty.
- Sprawdzić szczelność węża upustowego (jeżeli wchodzi w skład wyposażenia).

Wydostawanie się pyłu podczas ssania

- Sprawdzić prawidłowy montaż płaskiego filtra falistego.
- Wymienić płaski filtr falisty.

Automatyczne wyłączanie(odkurzanie na mokro)nie funkcjonuje

- Wyczyścić elektrody i przestrzeń między nimi.
- Należy nieustannie sprawdzać stan zapelnienia pojemnika, jeżeli znajduje się w nim płyn nieprzewodzący prąd.

Układ oczyszczania filtra (Power Filter Clean) ciągle się włącza.

- Uwolnić zassaną ssawkę lub końcówkę węża.
- Zakończyć ciągle ssanie z pojemnika z cieczą lub wyłączyć funkcję Power Filter Clean (zobacz: rozdział odkurzanie na mokro).
- Usunąć elementy zapychające z ssawki, rury ssącej, uchwytu Power Filter Clean, węża ssącego lub płaskiego filtra falistego.
- Wymienić płaski filtr falisty.

Indicații importante

Vă rugăm să citiți cu atenție instrucțiunile de utilizare înainte să puneți în funcțiune aparatul.

În caz de defecțiuni în urma transportului, informați imediat agentul comercial respectiv.

Măsurile de protecție a mediului înconjurător

A se preda la un punct de colectare prevăzut pentru aceasta substanțele necesare funcționării cum ar fi combustibilul, uleiul, agentul de curățare, materialul murdar de întreținere.



A se transmite spre revalorificare specifică materialul de ambalaj, recipientele din metal și din mase plastice.

Înlăturarea aparatelor vechi

Informații asupra înlăturării corespunzătoare mediului primitiv de la comerciantul dumneavoastră de specialitate al firmei Kärcher.

Folosirea în conformitate cu destinația

- Acest aspirator de praf este un aparat de făcut curățenie destinat utilizării profesionale.
- Aparatul este destinat curățării umede și uscate a suprafețelor de podea și perete în locuințe, firme și întreprinderi, respectându-se acest manual de operare.
- La utilizarea aparatului, temperatura ambiantă nu trebuie să depășească 40 °C.

Aspirație uscată



Atenție!

La aspirare nu este voie niciodată să se îndepărteze filtrul-burduf plat.

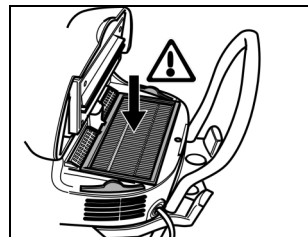

La aspirarea de praf fin poate fi utilizată suplimentar o pungă de filtrare din hârtie sau un filtru cu membrană (accesoriu special).

Montarea pungii de filtrare din hârtie

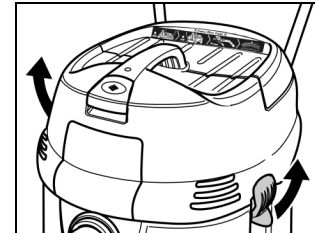

- Se deblochează capul de aspirație și se îndepărtează



- Fixați pungă de filtrare din hârtie

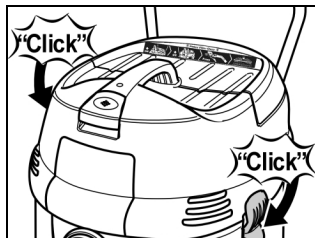

- Se montează capul de aspirație și se blochează

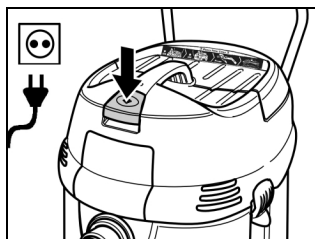

- Se introduce ștecărul de rețea
- Se conectează aparatul și se ia în exploatare

Curățarea filtrului

Power Filter Clean

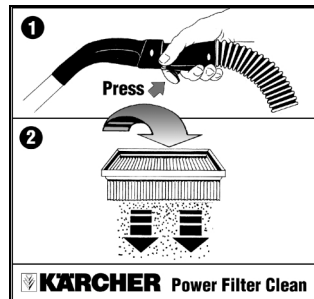

Aspiratorul dumneavoastră dispune de o curățare a filtrului de un gen nou – efectiv în special la pulbere fină.

Atunci când țineți apăsată butoanele de pe mâner cca. 5 până la 10 secunde, filtrul burduf plat este curățat automat printr-un curent de aer (zgomot pulsatil)

Pentru aceasta trebuie să fie activată înainte opțiunea de curățare a filtrului de putere.

Activare a opțiunii de curățare a filtrului de putere

Poziția clapetei (1) – jos

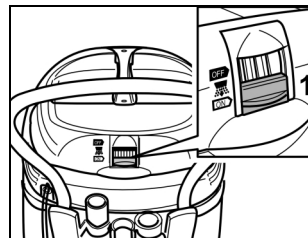

Indicație:

O apăsare a butoanelor de pe mâner, încheiată în 5 până la 10 minute, mărește timpul de inactivitate a filtrului.

Dezactivare a opțiunii de curățare a filtrului de putere

Poziție a clapetei (1) - sus.

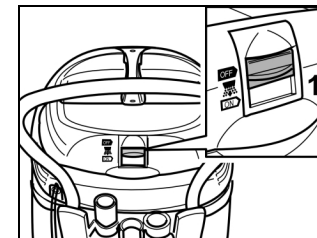

Indicație:

La aspirarea cu duza pentru tapiserie sau cu duza pentru spații înguste, sau când se absoarbe în special apă.

Aspirare umedă

- Îndepărtați pungă de filtrare din hârtie

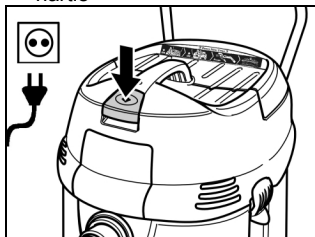

- Se introduce ștecărul de rețea
- Dezactivare a opțiunii de curățare a filtrului de putere
- Se conectează aparatul și se ia în exploatare

Dezactivare a opțiunii de curățare a filtrului de putere
Poziție a clapetei (1) - sus.

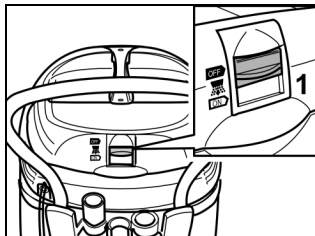

Indicație:

- La aspirarea cu duza pentru tapiserie sau cu duza pentru spații înguste, respectiv atunci se aspiră în principal apă dintr-un container, este recomandabil să se dezactiveze funcția – Curățare Filtru de Putere -.

La atingerea nivelului maxim de lichid, aparatul se deconectează automat.

- Deconectați aparatul și goliți recipientul.

Prin oprire, deconectarea automată este repusă în funcție.

- După încheierea aspirării umede curățați și uscați filtrul-burduf plat, electrozii precum și recipientul.

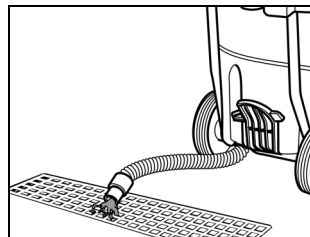

- Lăsați să curgă apa murdară prin furtunul de golire (nu este disponibil la toate aparatele)

⚠ Atenție!

- La aspirare nu este voie niciodată să se îndepărteze filtrul-burduf plat.
- La aspiratia gunoierului umed trebuie înlăturată întotdeauna pungă de filtru de hârtie respectiv filtrul cu membrană (accesorii speciale). Se recomandă să se utilizeze o pungă de filtrare specială (umed) (vezi sisteme de filtrare).

- În cazul lichidelor care nu conduc curentul (de exemplu emulsie de foraj, uleiuri și grăsimi) nu se stinge aparatul când rezervorul este plin. Nivelul de umplere trebuie controlat permanent iar recipientul trebuie golit la timp.
- În funcție de opțiune, aparatul poate fi echipat de către Serviciul Clienți cu un dispozitiv de oprire, pentru lichidele care nu conduc curentul electric.

Îngrijire și întreținere

⚠ Pericole!

Pentru lucrări la aspirator, scoateți întotdeauna mai întâi din priză.

Se schimbă filtrul burduf plat, respectiv filtrul de aer uzat

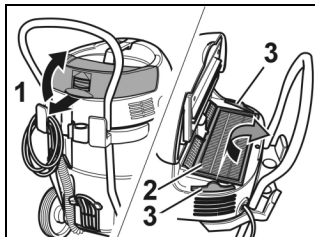

- Deschideți capacul filtrului (1)
- Se schimbă filtrul burduf plat (2), respectiv filtrul de aer uzat (3)
- Închideți capacul filtrului, trebuie să se înclicheteze cu zgomot

Se curăță electrozii

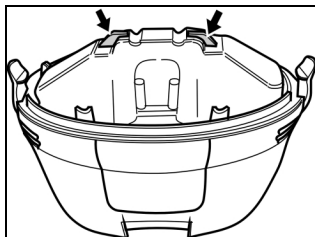

- Se deblochează capul de aspirație și se îndepărtează

- Se curăță electrozii
- Se montează capul de aspirație și se blochează

Indicații în caz de deranjament

Turbina de aspirație nu funcționează

- Controlați cablul, fișa, siguranța și priza.
- Conectați aparatul.

Turbina de aspirație se deconectează

- Goliți recipientul.

Turbina de aspirare nu mai pornește după golirea recipientului

- Deconectați aparatul și așteptați 5 s, după 5 s conectați din nou.
- Curățați electrozii precum și spațiul intermediar al electrozilor.

Puterea de aspirare scade

- Îndepărtați materialele înfundate din duza de aspirare, țeava de aspirare, mânerul lui Power Filter Clean, furtunul de aspirare sau din filtrul-burduf plat.
- Schimbarea pungii de filtrare din hârtie.
- Curățirea filtrului: acționați de mai multe ori Power Filter Clean la mâner.
- Înclichetați corect capacul filtrului.
- Schimbarea pungii de filtrare din hârtie.
- Verificare a etanșeității furtunului de golire (dacă acesta este disponibil).

Scăpări de pulberi pe timpul aspirației

- Verificați poziția corectă de montare a filtrului-burduf plat.
- Schimbarea pungii de filtrare din hârtie.

Automatica de deconectare (aspirare umedă) nu declanșează

- Curățați electrozii precum și spațiul intermediar al electrozilor.
- Controlare permanentă a nivelului de umplere cu lichid care nu conduce curentul electric.

Power Filter Clean comută permanent

- Se desprinde trompa de aspirație respectiv capătul furtunului înțepenit în urma aspirației.
- Încheierea aspirării continue din containerul de lichid, respectiv dezactivarea funcției – Curățarea a Filtrului de Putere - (a se vedea capitolul Aspirare în regim de umezeală).
- Îndepărtați materialele înfundate din duza de aspirare, țeava de aspirare, mânerul lui Power Filter Clean, furtunul de aspirare sau din filtrul-burduf plat.
- Schimbarea pungii de filtrare din hârtie.

Önemli bilgiler

Cihazı çalıştırmaya başlamadan önce, kullanma kılavuzunda verilmiş olan bilgileri lütfen itinayla okuyunuz.

Transporttan kaynaklanan herhangi bir hasar söz konusu olursa, derhal satıcıya bilgi veriniz.

Çevreyi koruma

Yakıt, yağ, temizlik malzemeleri ve kirli bakım malzemesi gibi işletme malzemelerini öngörülmuş toplama merkezlerine verin.



Ambalaj malzemesi, metal ve plastik kaplar geri kazanma merkezlerine verilecektir.

Eski cihazın giderilmesi

Çevreye zarar vermeyen giderme yöntemleri hakkında bilgi almak için, yetkili Kärcher satıcınıza başvurunuz.

Kurallara uygun kullanım

- Bu elektrikli süpürge, ticari amaçlı kullanılmak üzere öngörülmuş bir temizlik cihazıdır.
- Bu cihaz, meskenlerde, iş yerlerinde ve sanayi işletmelerinde, zemin ve duvarların, işbu kullanma kılavuzuna dikkat edilerek ıslak ve kuru temizlenmesi için üretilmiştir.
- Cihaz kullanılırken, çevre sıcaklığı 40 °C'yi aşmamalıdır.

Kuru emme



Dikkat!

Emme işleminde yassı katları filtre hiçbir zaman çıkartılmamalıdır.

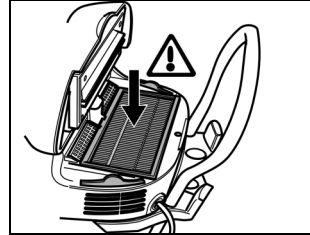

İnce tozun emilmesi işleminde ek olarak kağıt filtre veya membran filtre (özel aksesuar) kullanılabilir.

Kağıt filtre torbanın takılması

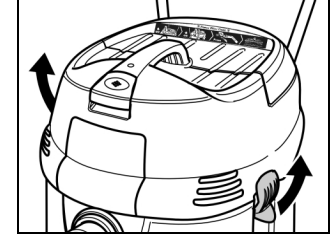

- Emme kafasının kilitini açınız ve yerinden çıkarınız



- Kağıt filtre takın

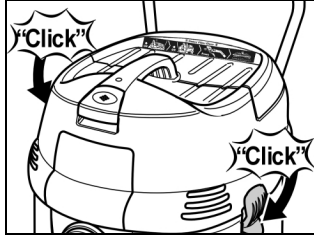

- Emme kafasını takınız ve kilitleyiniz

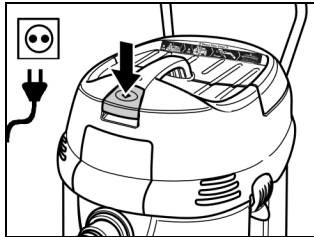

- Elektrik fişini takın
- Cihazı çalıştırınız ve devreye sokunuz

Filtre temizleme

Güç filtresini temizleyin

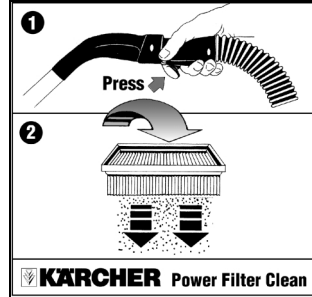

Emiciniz yeni bir filtre temizleme sistemine sahiptir – ince tozda özellikle etkilidir.

Tutamaktaki düğme yakl. 5 - 10 saniye basılı tutulursa, ani bir hava akımı sayesinde, otomatik olarak yassı katlı filtre temizlenir (ritmik atar şekilde duyulan ses) Bunun için önce Power Filter Clean aktifleştirilmelidir.

Power Filter Clean sisteminin aktifleştirilmesi

İtici (1) konumu – altta

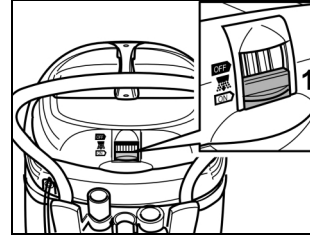

Açıklama:

Her 5 - 10 dakikada bir tutamaktaki düğmeye basılması, filtrenin ömrünü uzatır.

Power Filter Clean sisteminin deaktifleştirilmesi

İtici (1) konumu - üstte.

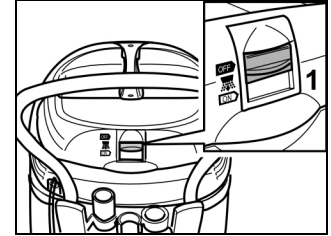

Açıklama:

Döşeme veya dar aralık temizleme parçası (meme) ile emerek temizleme yapıldığında veya öncelikle su emildiği zaman.

Islak süpürme

- Kağıt filtre torbayı çıkarınız

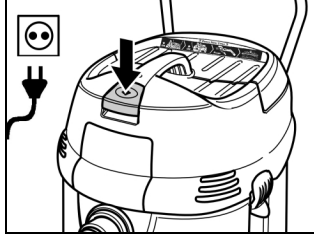

- Elektrik fişini takın
- Power Filter Clean sisteminin deaktifleştirilmesi
- Cihazı çalıştırınız ve devreye sokunuz

Power Filter Clean sisteminin deaktifleştirilmesi

İtici (1) konumu - üstte.

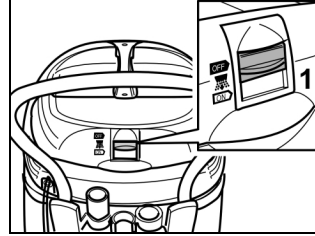
**Açıklama:**

- Döşeme veya dar aralık temizleme parçası (meme) ile emerek temizleme yapıldığında veya bir kabdan öncelikle su emildiği zaman, - Power Filter Clean – fonksiyonunun deaktifleştirilmesi tavsiye edilir.

Azami sıvı seviyesine ulaşıldığında, cihaz otomatik olarak kapanır.

- Cihazı kapatın ve hazneyi boşaltın.

Kapatma işleminden dolayı, otomatik kapatma fonksiyonu reset edilir.

- Emme işleminin sona ermesi ile yassı katlanır filtreyi, elektrodları ve hazneyi temizleyin ve kurulaştırın.

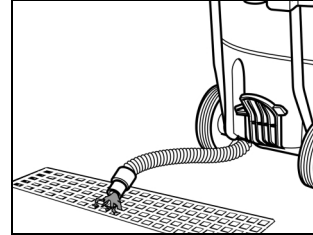

- Pis su, boşaltma hortumu (her cihazda yoktur) üzerinden boşaltılmalıdır

**Dikkat!**

- Emme işleminde yassı katlanır filtre hiçbir zaman çıkartılmamalıdır.
- Islak veya yağ pislik emerek temizlenmesinde, kağıt filtre torba veya diyafram filtre (özel aksesuar) çıkartılmalıdır. Özel filtre (ıslak) kullanılması tavsiye olunur (filtre sistemlerine bakın).
- Elektrik iletme özelliği olmayan sıvılarda (örneğin matkaplı delik açmada kullanılan soğutucu sıvı karışım, yağlar ve gresler), kab dolunca cihaz kapatılmaz. Dolum seviyesi sürekli kontrol edilmeli ve depo vaktinde boşaltılmalıdır.
- İstek üzerine, yetkili servis tarafından cihaz, iletken olmayan sıvılarda kapanma fonksiyonu ile donatılabilir.

Koruma ve bakım



Tehlike!

Emme cihazında yapılacak tüm çalışmalardan önce daima elektrik fişini prizden çıkarınız.

Yassı katlı filtre veya atık hava filtresi değiştirilmesi

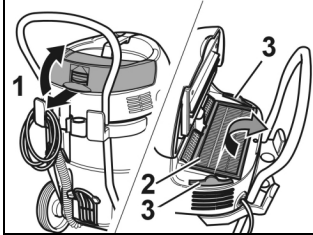

- Filtre kapağını açın (1)
- Yassı katlı filtre (2) veya atık hava filtresi (3) değiştirilmelidir
- Filtre kapağını kapatın, sesi duyulacak şekilde oturması gerekir

Elektrotları temizleyin

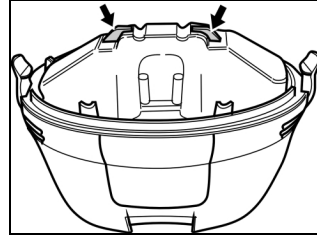

- Emme kafasının kilidini açınız ve yerinden çıkarınız
- Elektrotları temizleyin
- Emme kafasını takınız ve kilitleyiniz

Arıza ile ilgili açıklamalar

Emme türbini çalışmıyor

- Kabloyu, fişi, sigortayı ve prize kontrol ediniz.
- Cihazı çalıştırınız.

Emme türbini devreden çıkıyor

- Kabı boşaltınız.

Emme türbini, hazne boşaldıktan sonra tekrardan çalışmıyor

- Cihazı kapatın ve 5 saniye bekleyin, 5 saniye sonra tekrar açın.
- Elektrodları ve elektrodların ara bölmelerini temizleyin.

Emme gücü düşmekte

- Emme ucundan, emme borusundan, güç filtresi temizleyicisinin tutma kulbundan, emme hortumundan veya yassı katlanir filtredeki tıkanıklığı çıkartın.
 - Kağıt filtre torbayı değiştiriniz.
 - Filtre temizliği: Güç filtresi temizleyicisini birkaç kez koldan çalıştırın.
 - Filtre kapağını doğru oturtun.
 - Yassı katlanir filtreyi değiştirin.
 - Boşaltma hortumunun (varsa) sızdırmazlığı kontrol edilmelidir.
- #### Emme esnasında dışarı toz çıkıyor
- Yassı katlanir filtrenin doğru pozisyonda olup olmadığını kontrol edin.
 - Yassı katlanir filtreyi değiştirin.

Kapatma otomatığı (ıslak emme) çalışmıyor

- Elektrodları ve elektrodların ara bölmelerini temizleyin.
- Elektrik iletmeyen sıvılarda, dolum seviyesi sürekli kontrol edilmelidir.

Power Filter Clean sürekli olarak devreye giriyor

- Emilerek tıkanmış veya yapışmış emme ucu veya hortum ucu çözülmelidir.
- Sıvı kabından sürekli emme işlemi sona erdirilmeli veya - Power Filter Clean - (bkz. ıslak emme bölümü) deaktifleştirilmelidir.
- Emme ucundan, emme borusundan, güç filtresi temizleyicisinin tutma kulbundan, emme hortumundan veya yassı katlanir filtredeki tıkanıklığı çıkartın.
- Yassı katlanir filtreyi değiştirin.

Важные указания

Перед началом работы внимательно прочитайте руководство по эксплуатации и ознакомьтесь с содержащейся в нем информацией.

При обнаружении транспортных повреждений немедленно проинформируйте Вашего дилера.

Защита окружающей среды

Такие производственные материалы, как топливо, масло, чистящие средства и загрязненный материал, используемый при проведении технического обслуживания, подлежат сдаче в определенные пункты утилизации.



Упаковочный материал, металлическая и синтетическая тара передается на соответствующую переработку.

Утилизация выработавших свой ресурс старых приборов

Информацию по утилизации с учетом требований защиты окружающей среды Вы можете получить у Вашего специализированного дилера, торгующего изделиями Kärcher.

Использование по назначению

- Настоящий пылесос представляет собой чистящий аппарат, предназначенный для применения в промышленных целях.
- Прибор предназначен для влажной и сухой очистки напольных и настенных поверхностей в жилых, служебных и промышленных помещениях с учетом настоящей инструкции по эксплуатации.
- Температура окружающей среды при использовании прибора не должна превышать 40 °С.

Сухое пылеулавливание



Внимание!

Запрещается включать пылесос в работу, если снят плоскоскладчатый фильтр.

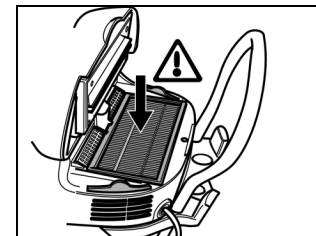

При всасывании тонкой пыли можно дополнительно использовать бумажный карманный фильтр (имеющий форму кулёк) или мембранный фильтр (специальная принадлежность).

**Установка бумажного
фильтровального пакета**

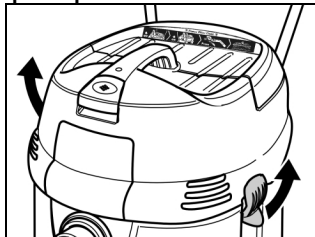

- Расфиксировать и снять всасывающую головку

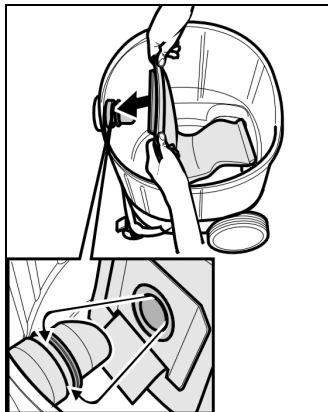

- Одеть бумажный фильтровальный пакет

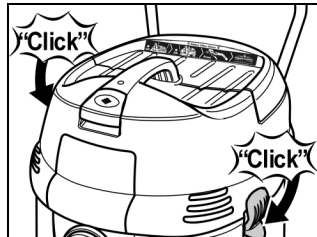

- Установить назад и зафиксировать всасывающую головку

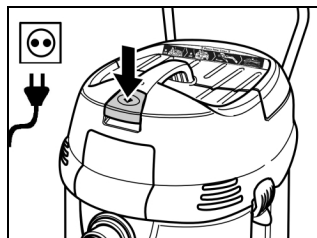

- Вставить вилку в розетку
- Включить прибор и приступить к работе

Очистка фильтра

**Режим импульсной
очистки фильтра -
Power Filter Clean -**

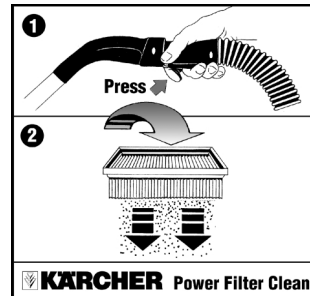

Ваш пылесос оснащен новой функцией очистки фильтра – особенно высокоэффективной в случае тонкой пыли.

Если Вы будете удерживать кнопку на ручке нажатой от 5 до 10 секунд, то с помощью пневматического удара произойдет автоматическая очистка складчатого фильтра (будет слышан пульсирующий шум)
Для этого сначала нужно включить функцию очистки фильтра.

Включить функцию очистки фильтра

Положение переключателя (1) - вниз

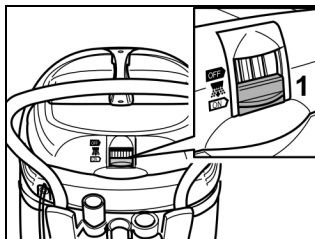
**Указание:**

Включение кнопки на ручке через каждые 5 - 10 минут увеличивает срок службы фильтра.

Выключить режим очистки фильтра

Положение переключателя (1) - вверх.

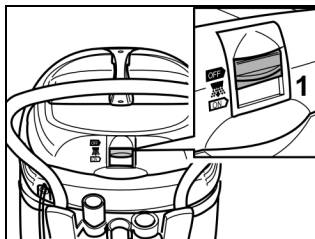
**Указание:**

При работе с соплом для мягкой мебели или стыков, или если всасывается, в основном, вода.

Влажное всасывание

- Снять бумажный фильтровальный пакет

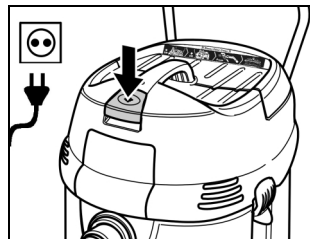

- Вставить вилку в розетку
- Выключить режим очистки фильтра
- Включить прибор и приступить к работе

Выключить режим очистки фильтра

Положение переключателя (1) - вверх.

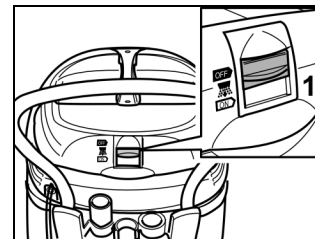
**Указание:**

— При работе с соплом для мягкой мебели или стыков, а также если требуется, в основном, всосать воду из ёмкости, рекомендуется выключить функцию очистки фильтра.

По достижении максимального уровня жидкости аппарат автоматически выключается.

- Выключить прибор и опорожнить контейнер.

При выключении функция автоматического отключения сбрасывается.

- По окончании влажной уборки очистить и высушить плоскоскладчатый фильтр, электроды, а также контейнер.

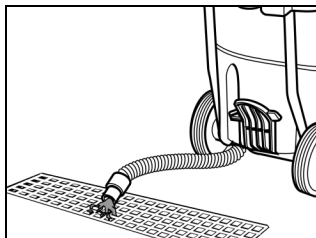

- Грязную воду слить через дренажный шланг (имеется не у всех аппаратов)



Внимание!

- Запрещается включать пылесос в работу, если снят плоскоскладчатый фильтр.
- При всасывании мокрой (растворенной) грязи в обязательном порядке снимать бумажный мешок-фильтр, соответственно мембранный фильтр (специальная принадлежность). Рекомендуется использовать специальный (мокрый)жарманный фильтр (смотри фильтровальные системы).

- При всасывании не проводящих электричество жидкостей (например, буровая эмульсия, масла и жиры) автоматическое отключение аппарата при достижении максимального уровня жидкости в ёмкости не срабатывает. Необходимо постоянно контролировать уровень заполнения и своевременно опорожнять контейнер.
- По желанию аппарат может быть оборудован устройством выключения для работы с не токопроводящими жидкостями.

Уход и техобслуживание



Предупреждение!

Перед выполнением любых видов работ на самом пылесосе всегда вначале вынуть розетку питающего кабеля из розетки.

Заменить плоскоскладчатый фильтр, соответственно фильтр отходящего воздуха

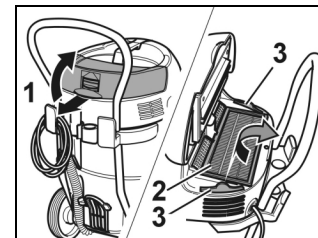

- Открыть крышку фильтра (1)
- Заменить плоскоскладчатый фильтр (2), соответственно фильтр отходящего воздуха (3)
- Закрыть крышку фильтра, при этом должен раздаться характерный щелчок срабатывания фиксатора

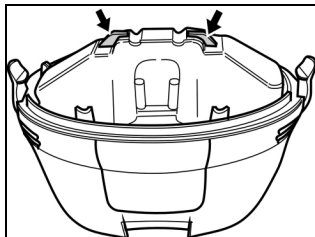
Очистить электроды

- Расфиксировать и снять всасывающую головку
- Очистить электроды
- Установить назад и зафиксировать всасывающую головку

Возможные неисправности**Всасывающая турбина не запускается**

- Проверить состояние кабеля, штекера, предохранителя и розетки.
- Включить устройство.

Всасывающая турбина отключается

- Опорожнить контейнер.

Всасывающая турбина после опорожнения контейнера не запускается

- Выключить прибор и выждать 5 сек, через 5 сек включить его снова.
- Очистить электроды, а также междуэлектродные промежутки.

Сила всасывания ослабевает

- Очистить всасывающую насадку, всасывающую трубу, рукоятку режима импульсной очистки фильтра, всасывающий рукав или плоскоскладчатый фильтр от засорений.
- Замена плоскоскладчатого фильтра.
- Выполнить очистку фильтра: несколько раз задействовать функцию импульсной очистки фильтра на рукоятке.
- Надлежащим образом зафиксировать крышку фильтра.

- Заменить плоскоскладчатый фильтр.
- Проверить герметичность дренажного шланга(если имеется).

Выход пыли в окружающую среду в процессе отсасывания

- Проконтролировать правильность установки плоскоскладчатого фильтра.
- Заменить плоскоскладчатый фильтр.

Не срабатывает автоматика отключения (влажное всасывание)

- Очистить электроды, а также междуэлектродные промежутки.
- Постоянно контролировать уровень не токопроводящих жидкостей.

Постоянно срабатывает функция Power Filter Clean

- Снять засорившееся всасывающее сопло, соответственно отсоединить конец засорившегося всасывающего рукава.
- Прекратить непрерывное всасывание жидкости из ёмкости, а также выключить функцию очистки фильтра(см. главу «Мокрое всасывание»).
- Очистить всасывающую насадку, всасывающую трубу, рукоятку режима импульсной очистки фильтра, всасывающий рукав или плоскоскладчатый фильтр от засорений.
- Заменить плоскоскладчатый фильтр.

Dôležité pokyny

Pred spustením prístroja do chodu si dôkladne prečítajte informácie uvedené v návode na obsluhu.

V prípade škôd vzniknutých pri prevádzke okamžite informujte predávajúceho.

Ochrana životného prostredia

Materiály ako pohonné látky, oleje, čistiace prostriedky a znečistený materiál použitý pri údržbe sa musia odovzdať na zberné miesto určené na tieto účely.



Obalový materiál, nádoby z kovu a umelej hmoty sa musia odovzdať k recyklácii.

Likvidácia starých prístrojov

Informáciu o ekologickej likvidácii dostanete v špecializovaných predajniach Kärcher.

Účelové použitie

- Tento vysavač je čistiaci prístroj určený ku komerčnému užívaniu.
- Prístroj je vhodný na suché a mokré čistenie podlahových a nástenných plôch v bytovej, obchodnej a priemyselnej oblasti pri dodržiavaní tohto prevádzkového návodu.
- Teplota okolia nesmie pri používaní prístroja prekročiť 40 °C.

Suché odsávaní



Pozor!

Pri odsávaní sa nikdy nesmie odstrániť filter so záložkou.

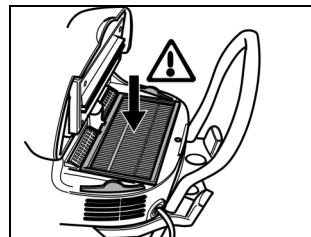

Pri vysávaní jemného prachu se môže naviac použiť papierový filtračný sáčok alebo membránový filter (doplnkové príslušenstvo).

Umiestnenie papierového filtračného sáčku

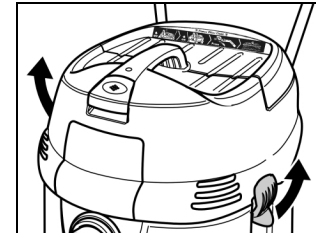

- Uvoľníme saciu hlavu a odpojíme



- Nasadíme papierový filtračný sáčok

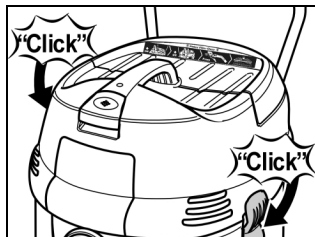

- Nasadíme saciu hlavu a zaistíme

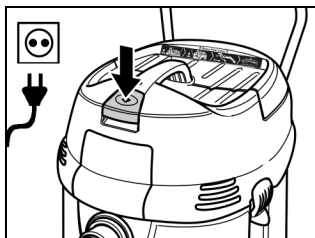

- Zastrčiť zástrčku do siete
- Prístroj zapneme a uvedieme do chodu

Čistenie filtra

Power Filter Clean

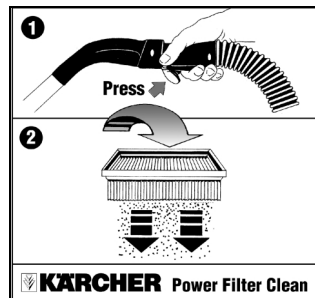

Váš odsávač je vybavený čistením filtra nového druhu – zvlášť účinné pri jemnom prachu.

Keď podržíte tlačidlo na rukoväti cca 5 až 10 sekúnd stlačené, vyčistí sa automaticky vzduchovým tlakom filter s plochou záložkou (pulzujúci šum) K tomuto je nutné vopred aktivovať Power Filter Clean.

Aktivovať Power Filter Clean

Poloha zarážky (1) – dolu

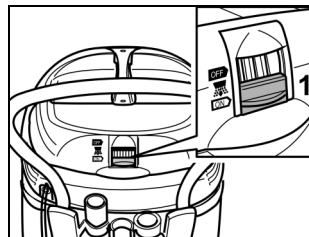

Upozornenie:

Stlačenie tlačidla na rukoväti, každých 5 až 10 minút, predlžuje životnosť filtra.

Deaktivovať Power Filter Clean

Poloha zarážky (1) - hore.

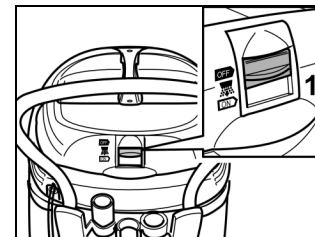

Upozornenie:

Pri vysávaní s tryskou s podložkou alebo spárovou tryskou alebo pokiaľ sa hlavne nasáva voda.

Mokrú odsávanie

- Odstrániť papierový filtračný sáčok

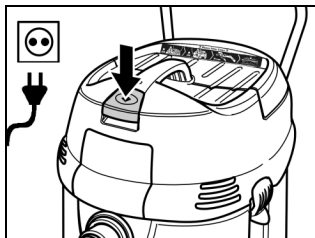

- Zastrčiť zástrčku do siete
- Deaktivovať Power Filter Clean
- Prístroj zapneme a uvedieme do chodu

Deaktivovať Power Filter Clean

Poloha záračky (1) - hore.

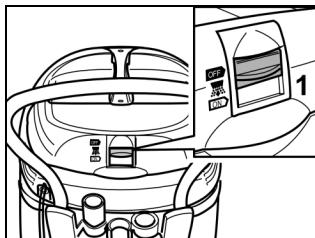

Upozornenie:

- Pri vysávaní s tryskou s podložkou alebo spárovou tryskou alebo pokiaľ sa hlavne nasáva voda zo zásobníku doporučuje sa deaktivovať funkciu Power Filter Clean.

V prípade dosiahnutia maximálneho stavu kvapalín prístroj automaticky vypne.

- Prístroj vypnúť a vyprázdniť zásobník.

Vypnutím sa vypne automatické vypínanie.

- Po ukončení mokrého odsávania vyčistiť a vysušiť filter so záložkami, elektródy a zásobník.

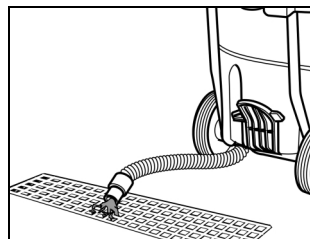

- Špinavú vodu vypustiť cez vypúšťaciu hadicu (nie je pri všetkých prístrojoch)



Pozor!

- Pri odsávaní sa nikdy nesmie odstrániť filter so záložkou.
- Pri vysávaní mokrých nečistôt je treba vždy odstrániť papierové filtračné vrečko prípadne membránový filter (zvlášťne príslušenstvo). Doporučuje sa, použiť špeciálny filtračný sáčok (mokry) (viz filtračné systémy .
- Pri nevodivých tekutinách (napríklad vŕtacie emulzie, oleje a tuky) sa prístroj pri plnej nádrži nevypína. Stav náplne sa musí neustále kontrolovať a zásobník sa musí včas vyprázdniť.
- Na želanie môže zákazník servis prístroj dodatočne vybaviť vypínaním pre nevodivé tekutiny.

Starostlivosť a údržba**Nebezpečenstvo!**

Pri práci s odsávačom vždy odpojiť zo siete.

Vymeňte filter s plochou záložkou, prípadne filter odvodu vzduchu

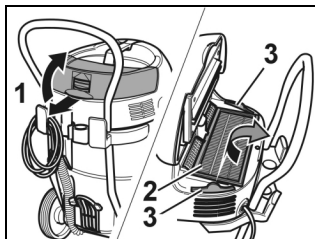

- Otvoriť kryt filtra (1)
- Vymeňte filter s plochou záložkou (2), prípadne filter odvodu vzduchu (3)
- Uzavrieť kryt filtra, musíme počuť zaklapnutie

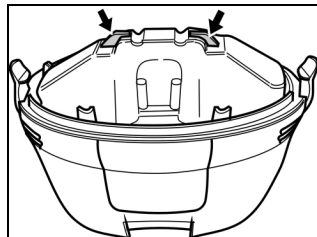
Elektrody vyčistiť

- Uvoľníme saciu hlavu a odpojíme
- Elektrody vyčistiť
- Nasadíme saciu hlavu a zaistíme

Pokyny na odstránenie porúch**Odsávací turbína nebeží**

- Skontrolovať kábel, zástrčku, poistky a zásuvku.
- Zapnúť prístroj.

Odsávací turbína vypne

- Vyprázdniť zásobník.

Po vyprázdnení zásobníku odsávací turbína znovu nebeží

- Prístroj vypnúť a 5 s počkať, po 5 s znovu zapnúť.
- Vyčistiť elektrody a priestor medzi elektrodami.

Slabne odsávací sila

- Odstrániť zanesenie nečistotami zo sacej trysky, sacej trubky, rukoväti, sacej hadice alebo filtra so záložkou.
- Vymeniť papierový filtračný sáčok.
- Čistenie filtra: Ovládaním niekoľkokrát uviesť do chodu Power Filter Clean.
- Správne zasunúť kryt filtra.
- Vymeniť filter so záložkou.
- Skontrolovať utesnenie vypúšťacej hadice (pokiaľ je k dispozícii).

Výstup prachu pri odsávaní

- Skontrolovať správnu polohu filtra so záložkou.
- Vymeniť filter so záložkou.

Vypínacia automatika (mokré odsávanie) sa nespúšťa

- Vyčistiť elektrody a priestor medzi elektrodami.
- Neustále kontrolovať stav naplnenia u elektricky nevodivých tekutín.

Power Filter Clean neustále zapína

- Uvoľniť pevne prisatú saciu hubicu prípadne koniec hadice.
- Ukončiť kontinuálne odsávanie zo zásobníku na kvapaliny, poprípade deaktivovať funkciu Power Filter Clean (pozri kapitolu mokré vysávanie).
- Odstrániť zanesenie nečistotami zo sacej trysky, sacej trubky, rukoväti, sacej hadice alebo filtra so záložkou.
- Vymeniť filter so záložkou.

Važne upute

Molimo da prije puštanja uređaja u rad pažljivo pročitate informacije navedene u uputama za uporabu.

U slučaju oštećenja tijekom transporta odmah obavijestiti dobavljača.

Zaštita okoline

Materije kao pogonsko gorivo, ulje, sredstvo za čišćenje i prljave materije od radova održavanja odlagati na za to predviđeno sabirno mjesto.



Materijal za pakiranje, metalne i plastične sadržaje predati na recikliranje.

Zbrinjavanje starih uređaja

Informacije za zbrinjavanje otpada u okviru zaštite okoline dobit ćete kod Vašeg Kärcher-dobavljača.

Namjenska upotreba

- Ovaj usisavač prašine je uređaj za čišćenje namijenjen uporabi u gospodarstvu.
- Uređaj je namijenjen za mokro i suho čišćenje podnih i zidnih površina u stambenom, poslovnom i obrtničkom području uz uvažavanje ovih uputa za uporabu.
- Temperatura okoline kod uporabe uređaja ne smije prekoračiti 40 °C.

Suho usisavanje



Pažnja!

Kod usisavanja se ne smije ni u kojem slučaju odstraniti filter od naboranog papira.

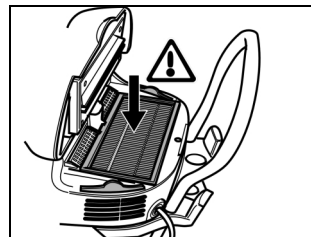

Kod usisavanja fine prašine može se dodatno upotrijebiti papirnata filter-vrećica ili membranski filter (dodatni pribor).

Ugradnja papirnatih filter-vrećice

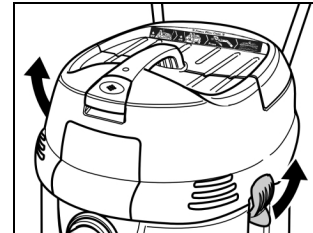

- Deblokirati i skinuti glavu za usisavanje



- Nataknuti papirnatu filter-vrećicu

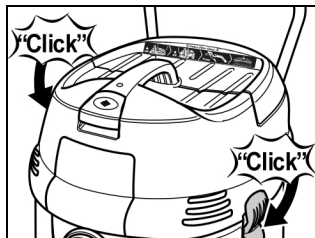

- Staviti i pričvrstiti glavu za usisavanje

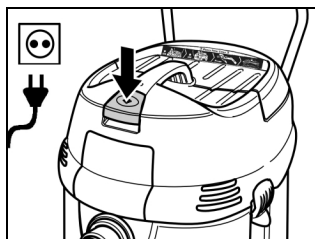

- Utaknuti mrežni utikač
- Uključiti uređaj i pustiti ga u rad

Čišćenje filtera

Čišćenje radnog filtera

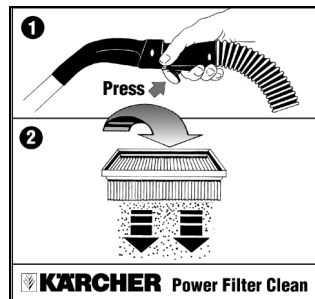

Vaš usisavač raspolaže novim načinom čišćenja filtera - naročito učinkovitim kod fine prašine.

Ako tipku na ručki držite pritisnutom oko 5 do 10 sekundi, pomoću zračnog udara automatski se čisti plosnati naborani filter (pulzirajuća buka)
Prije toga morate aktivirati Power Filter Clean.

Aktivirajte Power Filter Clean

Položaj zasuna (1) – prema dolje

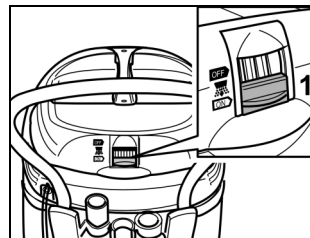

Napomena:

Pritiskom tipke na ručki svakih 5 do 10 minuta produljujete vijek trajanja filtra.

Deaktivirajte Power Filter Clean

Položaj zasuna (1) – prema gore.

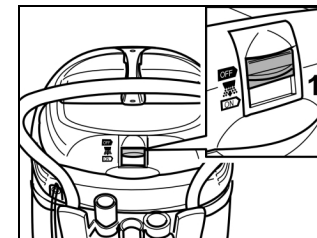

Napomena:

Kod usisavanja sapnicom s jastučićem ili sapnicom za fuge ili ako se usisava pretežno voda.

Vlažno usisavanje

- Odstraniti papirnatu filter-vrećicu

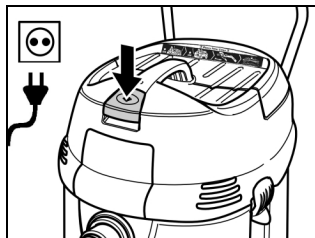

- Utaknuti mrežni utikač
- Deaktivirajte Power Filter Clean
- Uključiti uređaj i pustiti ga u rad

Deaktivirajte Power Filter Clean

Položaj zasuna (1) – prema gore.

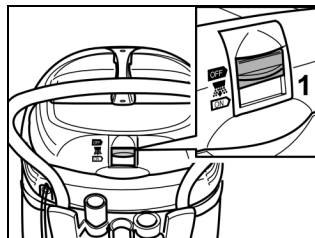

Napomena:

- Kod usisavanja sa sapnicom s jastučićem ili sapnicom za fuge odnosno ako se pretežno usisava voda iz nekog spremnika, preporučamo da isključite funkciju - Power Filter Clean -.

Kod dostizanja maksimalne razine tekućine uređaj se automatski isključuje.

- Uređaj isključiti i spremnik isprazniti.

Isključivanjem se deaktivira automatsko isključivanje.

- Nakon završetka vlažnog usisavanja očistiti i osušiti filter s naboranim papirom, elektrode i spremnik.

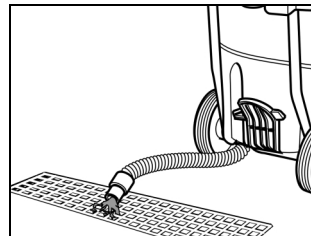

- Ispustite prljavu vodu putem ispusnog crijeva (ne postoji kod svih uređaja)



Pažnja!

- Kod usisavanja se ne smije ni u kojem slučaju odstraniti filter od naboranog papira.
- Prije usisavanja vlažne prljavštine uvijek morate odstraniti papirnatu filter-sku vrećicu odnosno membranski filter (poseban pribor). Preporuča se primjena specijalne filter-vrećice (vlažna) (vidi Filterski sistemi).
- Kod nevodljivih tekućina (npr. emulzija kod bušenja, ulja i masti) uređaj se ne isključuje kod punog spremnika. Nivo tekućine se mora stalno kontrolirati i spremnik pravovremeno isprazniti.
- Po želji servisna služba Vam može ugraditi u uređaj iskapčanje za neprovodljive tekućine.

Njega i održavanje



Opasnost!

Kod radova na usisavaču uvijek najprije izvući mrežni utikač.

Zamijeniti naborani odnosno odzračni filtar

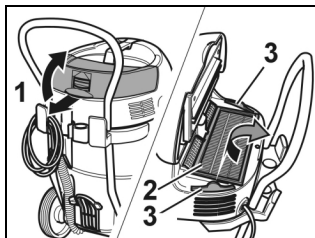

- Otvoriti poklopac filtera (1)
- Zamijeniti naborani (2) odnosno odzračni filtar (3)
- Zatvoriti poklopac filtera, dosjedanje se mora čuti

Očistiti elektrode

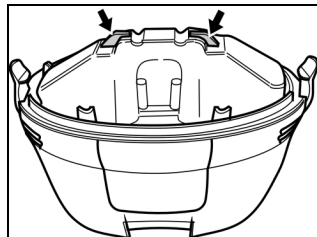

- Deblokirati i skinuti glavu za usisavanje
- Očistiti elektrode
- Staviti i pričvrstiti glavu za usisavanje

Upute u slučaju smetnji

Ne radi usisna turbina

- Ispitati kabel, utikač, osigurač i utičnicu.
- Uključiti uređaj.

Usisna turbina se iskopčava

- Isprazniti spremnik.

Usisna turbina ne radi nakon pražnjenja spremnika

- Isključiti uređaj i pričekati 5 s, te nakon 5 s ponovo uključiti.
- Očistiti elektrode kao i prostor među njima.

Smanjuje se snaga usisavanja

- Odstraniti začepljenja iz usisne sapnice, usisne cijevi, ručke za Power Filter Clean, usisnog crijeva ili iz filtera s naboranim papirom.
- Promijeniti papirnatu filter-vrećicu.
- Čišćenje filtera: aktivirati više puta Power Filter Clean na ručki.
- Pravilno zaklopiti poklopac filtera.
- Promijeniti filtar s naboranim papirom.
- Provjerite brtvljenje ispusnog crijeva (ako postoji).

Izlaženje prašine kod usisavanja

- Ispitati pravilnost ugradnje filtera s naboranim papirom.
- Promijeniti filtar s naboranim papirom.

Ne radi automatsko iskapčanje (vlažno usisavanje)

- Očistiti elektrode kao i prostor među njima.
- Stalno kontrolirajte razinu kod el. neprovodljivih tekućina.

Stalno ukapčanje Power Filter Clean-a

- Otpustiti usisnu sapnicu odnosno završetak crijeva.
- Završite kontinuirano usisavanje iz spremnika za tekućinu odnosno isključite funkciju - Power Filter Clean - (vidi poglavlje Vlažno usisavanje).
- Odstraniti začepljenja iz usisne sapnice, usisne cijevi, ručke za Power Filter Clean, usisnog crijeva ili iz filtera s naboranim papirom.
- Promijeniti filtar s naboranim papirom.

Važne napomene

Molimo da pre puštanja uređaja u rad pažljivo pročitate informacije navedene u upustvima za upotrebu.

U slučaju oštećenja kod transporta odmah obavestiti prodavca.

Zaštita okoline

Potrošni materijali kao što su gorivo, ulje, sredstvo za čišćenje i zaprljani materijali za održavanje predaju se na za to određenom sabirnom mestu.



Ambalaža kao i posude od metala i plastike se predaju namenskoj reciklaži.

Odstranjivanje starih uređaja

Informacije o ekološkom odstranjivanju starih uređaja dobićete od Vašeg Kärcher-spcijalizovanog prodavca.

Namenska upotreba

- Ovaj usisavač prašine je uređaj za čišćenje koji je namenjen upotrebi u privredi.
- Uređaj je namenjen za vlažno i suvo čišćenje podnih i zidnih površina u stambenom, poslovnom i obrtničkom području uz uvažavanje ovih uputstava za upotrebu.
- Temperatura okoline kod upotrebe uređaja ne sme da prekorači 40 °C.

Suvo usisavanje



Pažnja!

Pri usisavanju se pljosnati preklopljeni filter ni u kom slučaju ne sme otkloniti.

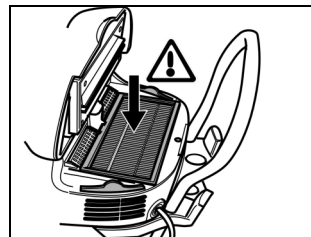

Pri usisavanju fine prašine se dodatno može koristiti papirna filterska kesica ili membranski filter (dodatna oprema).

Ugradnja papirne filterske kese

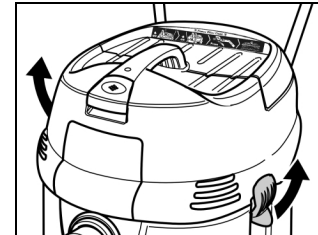

- Usisnu glavu odglaviti i skinuti



- Nataknuti papirnu filtersku kesu

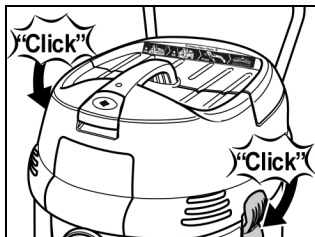

- Usisnu glavu namestiti i uglaviti

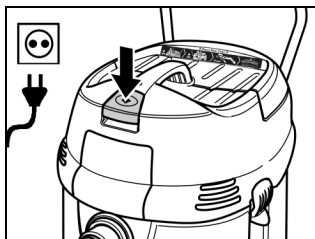

- Utaкнути utikač
- Uređaj uključiti i pustiti u rad

Pročišćavanje filtera

Power Filter Clean

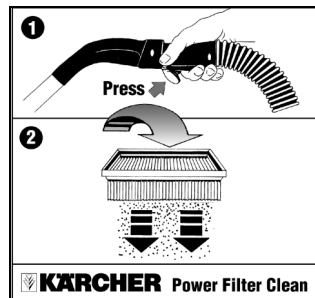

Vaš usisivač poseduje savremeno pročišćavanje filtera – naročito delotvorno pri finoj prašini.

Ako dugme na ručici držite pritisnutim oko 5 do 10 sekundi, pomoću vazdušnog udara automatski se čisti pljosnati naborani filter (pulzirajuća buka) Pre toga morate da deaktivirate Power Filter Clean.

Aktivirajte Power Filter Clean

Položaj zasuna (1) – prema dolje

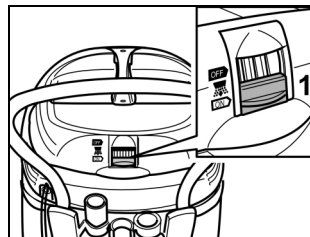

Napomena:

Pritiskom dugmeta na ručici svakih 5 do 10 minuta produljujete vek trajanja filtera.

Deaktivirajte Power Filter Clean

Položaj zasuna (1) – prema gore.

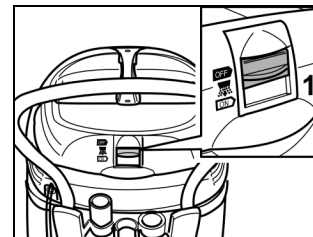

Napomena:

Kod usisavanja brizgalicom s jastučićem ili brizgalicom za fuge ili ako se usisava pretežno voda.

Vlažno usisavanje

- Odstraniti papirnu filtersku kesu

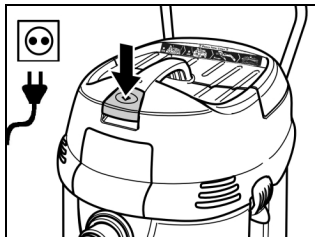

- Utaknuti utikač
- Deaktivirajte Power Filter Clean
- Uređaj uključiti i pustiti u rad

Deaktivirajte Power Filter Clean

Položaj zasuna (1) – prema gore.

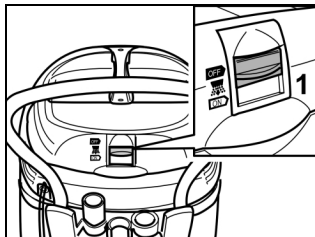

Napomena:

- Kod usisavanja s brizgalicom s jastučićem ili brizgalicom za fuge odnosno ako se pretežno usisava voda iz nekog rezervoara, preporučujemo da isključite funkciju - Power Filter Clean -.

Kod dostizanja maksimalnog nivoa tekućine uređaj se automatski isključuje.

- Isključiti uređaj i isprazniti posudu.

Isključivanjem se deaktivirše automatsko isključivanje.

- Po završetku vlažnog usisavanja očistiti i osušiti pljosnati preklapljeni filter, elektrode i posudu.

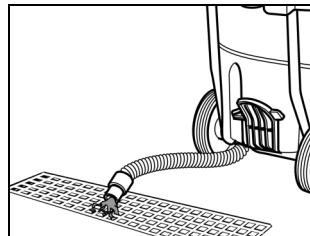

- Ispustite prljavu vodu putem ispusnog creva (ne postoji kod svih uređaja)



Pažnja!

- Pri usisavanju se pljosnati preklapljeni filter ni u kom slučaju ne sme otkloniti.
- Prije usisavanja vlažne prijavštine uvijek morate odstraniti papirnatu filtersku vrećicu odnosno membranski filter (poseban pribor). Preporučuje se korišćenje specijalne filterske kese (vlažno), (vidi filterske sisteme).
- Kod neprovodljivih tekućina (npr. emulzija kod bušenja, ulja i masti) uređaj se ne isključuje kod punog rezervoara. Mora se stalno proveravati koliko je posuda napunjena, da bi se mogla blagovremeno isprazniti.
- Po želji servisna služba može da Vam ugradi u uređaj iskapčanje za neprovodljive tekućine.

Nega i održavanje



Opasnost!

Pri radovima na usisivaču uvek prvo izvući strujni utikač.

Zameniti naborani odnosno filter odlaznog vazduha

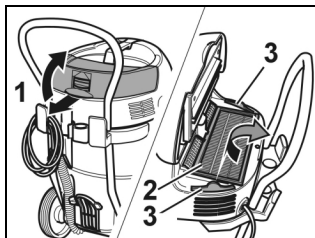

- Otvoriti poklopac filtera (1)
- Zameniti naborani (2) odnosno filter odlaznog vazduha (3)
- Zatvoriti poklopac filtera, tako da se čuje kad ulegne

Očistiti elektrode

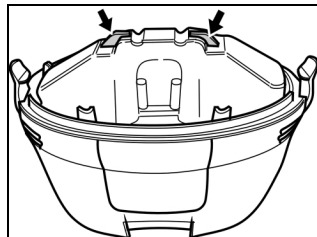

- Usisnu glavu odglaviti i skinuti
- Očistiti elektrode
- Usisnu glavu namestiti i uglaviti

Napomene o smetnjama

Usisna turbina ne radi

- Proveriti kabl, utikač, osigurač i utičnicu.
- Uključiti uređaj.

Usisna turbina se isključuje

- Isprazniti posudu.

Usisna turbina ne radi ni posle pražnjenja posude

- Isključiti uređaj i čekati 5 s, posle 5 s ponovo uključiti.
- Očistiti elektrode kao i međuprostor između elektroda.

Usisna snaga slabi

- Okloniti začepjenja iz sisaljke, usisne cevi, ručke od Power Filter Clean, usisnog creva ili pljosnatog preklapljenog filtera.
- Zameniti papirnu filtersku kesu.
- Pročišćavanje filtera: Power Filter Clean više puta aktivirati ručkom.
- Pravilno uglaviti poklopac filtera.
- Zameniti pljosnati preklapljeni filter.
- Proverite brtvljenje ispusnog crijeva (ako postoji).

Pri usisavanju izlazi prašina

- Proveriti da li je pljosnati preklapljeni filter pravilno ugrađen.
- Zameniti pljosnati preklapljeni filter.

Automatsko isključivanje (vlažno usisavanje) ne funkcioniše

- Očistiti elektrode kao i međuprostor između elektroda.
- Stalno kontrolišite nivo kod el. neprovodljivih tekućina.

Power Filter Clean se stalno uključuje

- Otpustiti usisnu sapnicu odnosno kraj creva.
- Završite kontinuirano usisavanje iz rezervoara za tekućinu odnosno isključite funkciju - Power Filter Clean - (vidi poglavlje Vlažno usisavanje).
- Okloniti začepjenja iz sisaljke, usisne cevi, ručke od Power Filter Clean, usisnog creva ili pljosnatog preklapljenog filtera.
- Zameniti pljosnati preklapljeni filter.

Важни указания

Прочетете внимателно представената информация в ръководството за работа преди пускането в експлоатация на уреда.

При повреди от транспорта информирайте веднага търговския представител.

Защита на околната среда

Продукти като моторно гориво, масло, почистващо средство и замърсени.



Материали за опаковка, метални- и пластмасови съдове да се докарват на определени места за повторно използване.

Отстраняване на отпадатни устройства

Информация за отстраняване според изискванията на околната .

Използвайте според предназначение

- Тази прахосмукачка е почистващ уред с промишлено предназначение.
- Машината е предназначена за мокро и сухо почистване на подови и стенни повърхности в жилищни, търговски и производствени помещения при спазване на настоящата инструкция за експлоатация.
- При употреба на машината околната температура не трябва да превишава 40 °C .

Сухо смукване



Внимание!

При смукването не може никога да се отстранява плоския нагънат филтър.

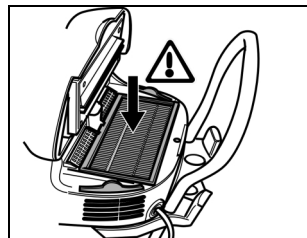

При всмукване на финна прах може да се използва допълнително хартиена филтърна кесия или мембранен филтър /специална принадлежност/.

Поставяне на хартиената филтърна кесия

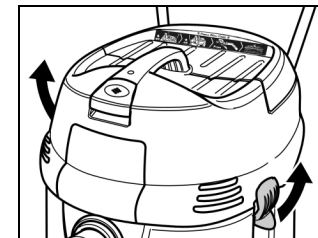

- Освобождавате смукателната глава и сваляте

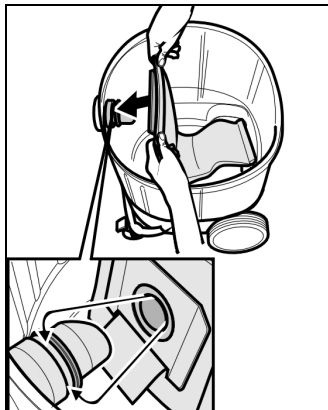

- Поставете хартиената филтърна кесия

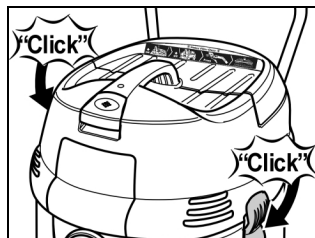

- Поставете смукателната глава и блокирате

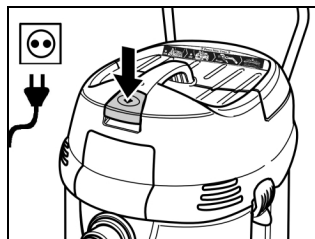

- Включете мрежовия щепсел
- Включвате уреда и започвате работа

Почистване на филтъра

Почистване на силов филтър

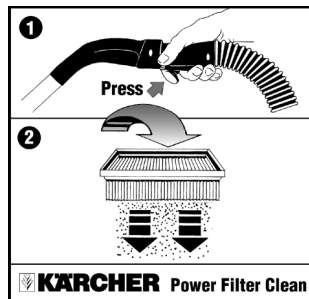

Вашият смукател има нов вид филтърно почистване – особено ефективно при финна прах .

Ако задържите натиснат бутона на дръжката около 5 до 10 секунди, нагънатият филтър ще се почисти автоматично чрез въздушен удар (пулсиращ шум) За целта Power Filter Clean трябва да се активира предварително.

Активирайте Power Filter Clean

Положение на плъзгача (1) – надолу

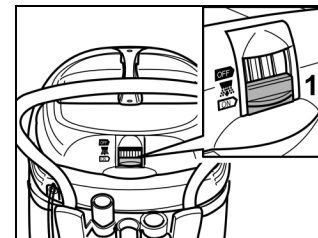

Указание:

Натискането на бутона на дръжката на всеки 5 до 10 минути, увеличава продължителността на използване на филтъра.

Деактивирайте Power Filter Clean

Положение на
плъзгача (1) - нагоре.

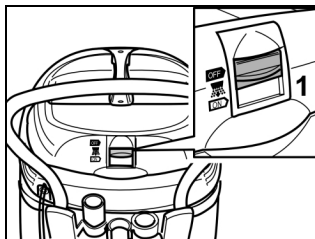

Указание:

При изсмукване с дюзата за
тапицерия или фуги или
когато се изсмуква предимно
вода.

Мокро смучене

- Отстранявате хартиената филтърна кесия

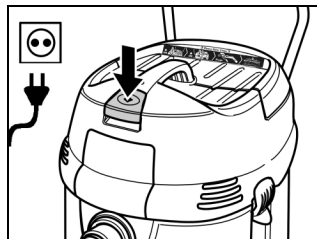

- Включете мрежовия щепсел
- Деактивирайте Power Filter Clean
- Включвате уреда и започвате работа

Деактивирайте Power Filter Clean

Положение на
плъзгача (1) - нагоре.

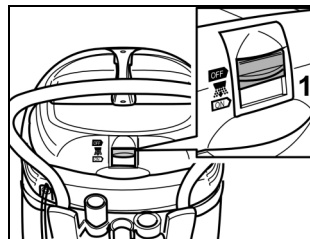

Указание:

— При изсмукване с дюзата за
тапицерия или фуги,
респективно когато се
изсмуква предимно вода от
съд, се препоръчва да се
деактивира функцията
Power Filter Clean.

При достигане на максималното
ниво течност уредът изключва
автоматично.

- Изключвате уреда и
изпразвате резервоара.

При изключване устройството за
автоматично изключване се
връща в изходно положение.

- След завършване на мокрото
смукване почиствате плоския
нагънат филтър, електроди
както и резервоара и
изсушавате.

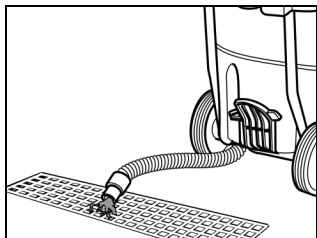

- Мръсната вода се изхвърля чрез изпускателния маркуч (не всички машини имат такъв)

Внимание!

- При смукването не може никога да се отстранява плоския нагънат филтър.
- При изсмукване на мокри нечистотии винаги трябва да се сваля хартиената филтърна торбичка или мембрания филтър (специална принадлежност). Препоръчва се да се използва специална филтърна кесия (за мокро) (виж филтърна система).
- При непроводящи течности (например емулсия за пробивни работи, масла и греси) машината не трябва да се изключва, когато съдът е пълен. Нивопоказателят трябва постоянно да се проверява и резервоарът да се изпразва постоянно.
- По желание машината може да бъде дооборудвана в сервис с устройство за изключване за непроводящи течности.

Грижи и поддръжка

Опасност!

При работа върху смукателя винаги изваждате първо мрежовия щепсел.

Сменете плоския нагънат филтър, респективно филтъра за отвеждане на замърсения въздух

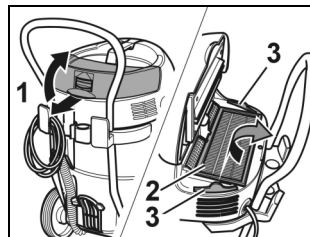

- Отваряте капака на филтъра (1)
- Сменете плоския нагънат филтър (2), респективно филтъра за отвеждане на замърсения въздух (3)
- Затваряте капака на филтъра, трябва да фиксирате по слух

Почистване на електроди

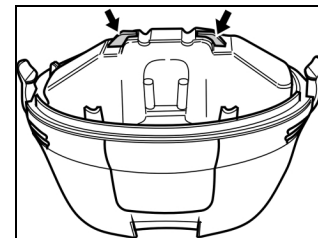

- Освобождавате смукателната глава и сваляте
- Почистване на електроди
- Поставете смукателната глава и блокирате

Указания за неизправности**Не работи смукателната турбина**

- Проверявайте кабела, щепсела, предпазителя и контакта.
- Включвайте уреда.

Смукателната турбина изключва

- Изпразвайте резервоара.

Смукателната турбина не работи отново след изпразване на резервоара

- Изключват уреда и 5 сек чакате, след 5 сек отново включват.
- Почистват електродите както и междинното пространство на електродите.

Смукателната сила спада

- Запушване на смукателна дюза, смукателна тръба, ръкохватка на силов филтър, смукателен маркуч или отстраняват плоския нагънат филтър.
- Сменят хартиената филтърна кесия.
- Почистване на филтър: силов филтър много пъти действат на ръкохватката.
- Фиксират правилно капака на филтъра.
- Сменят плоския нагънат филтър.
- Проверят херметичността на изпускателния маркуч (ако има такъв).

Изпускане на прах при смукване

- Проверят коректното монтажно положение на плоския нагънат филтър .
- Сменят плоския нагънат филтър.

Не действа автоматиката за изключване (мокро смукване)

- Почистват електродите както и междинното пространство на електродите.
- При токонепроводящи течности непрекъснато контролират нивото.

Постоянно включва силовия филтър за почистване

- Освободете здраво затегнатата смукателна дюза, респективно края на маркуча .
- Прекратете непрекъснатото изсмукване от съда с течност, респективно деактивирайте функцията Power Filter Clean (виж раздел Изсмукване на течности).
- Запушване на смукателна дюза, смукателна тръба, ръкохватка на силов филтър, смукателен маркуч или отстраняват плоския нагънат филтър.
- Сменят плоския нагънат филтър.

Olulised juhised

Enne seadme kasutusele võtmist lugege seadme kasutusjuhendis olev informatsioon hoolikalt läbi.

Transportimisel tekkinud kahjustustest teavitada kohe sel toote müüjat.

Keskkonnakaitse

Määrdeained nagu kütus, õli, puhastusvahendid ja määrduvad hooldusvahendid panna selleks ette nähtud kohta.



Pakkematerjal, metall- ja sünteetilised ümbrised vastavalt nõuetele taaskasutada.

Vanade seadmete kogumispunkt

Informatsiooni keskkonnanõuetele vastava realiseerimise kohta saab Kärcheri volitatud edasimüüjat.

Nõuetele vastav kasutamine

- Käesolev tolmuimeja on tööstuslikuks kasutamiseks mõeldud puhastusseade.
- Seade on ettenähtud põrandaja seinapindade märg- ja kuivpuhastamiseks elu-, äri- ja tootmispinnal arvestades käesolevat juhendit.
- Ümbritsev temperatuur ei tohi seadme kasutamisel ületada 40 °C.

Kuivimemine



Tähelepanu!

Imemisel ei tohi mitte kunagi voldik-tasafiltrit eemaldada.

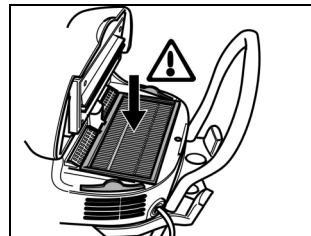

Peentolmu imemisel võib kasutada täiendavalt paberfilterkotti või membraanfiltrit (lisavarustus).

Paberfilterkoti paigaldamine

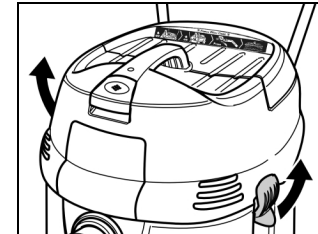

- Imiüksus lukustusest vabastada ja ära võtta.



- Paberfilterkott peale panna.

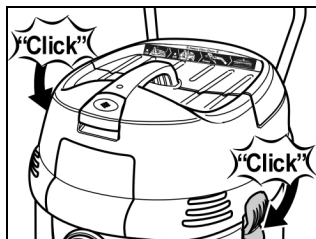

- Imiüksus kohale asetada ja lukustada.

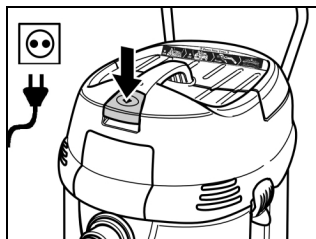

- Toitepistik pistikupesasse asetada.
- Seade sisse lülitada ja kasutusele võtta.

Filtri puhastamine

Power Filter Clean

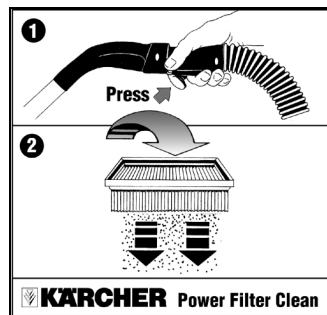

Imur on varustatud uude filtripuhastiga, mis on eriti tõhus peene tolmu korral.

Käepidemel asuva nupu vajutamisel u. 5 kuni 10 sekundiks puhastab õhuvool automaatselt madalvoltilt (pulseeruv heli) Selleks tuleb eelnevalt Power Filter Clean käima panna.

Power Filter Clean käima panna

Siibri asend (1) – all

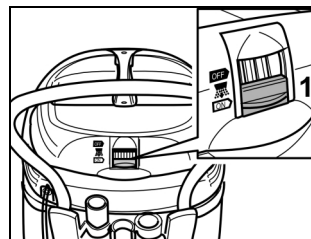

Märkus:

Käepidemel asuva nupu vajutamisel iga 5 kuni 10 minuti järel suureneb filtri vastupidavus.

Power Filter Clean seisma jätta

Siibri asend (1) – üleval.

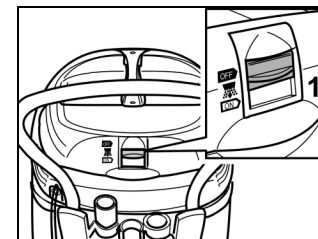

Märkus:

Polster- või ühendusdüüsiga imemisel või kui peamiselt imetakse vett.

Märgimemine

- Paberfilterkoti eemaldamine

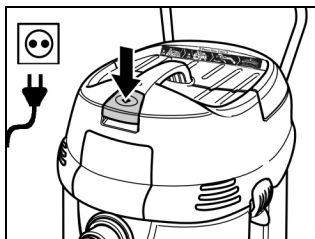

- Toitepistik pistikupesasse asetada.
- Power Filter Clean seisma jätta
- Seade sisse lülitada ja kasutusele võtta.

Power Filter Clean seisma jätta

Siibri asend (1) – üleval.

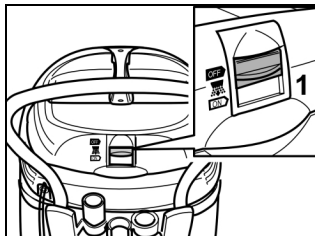

Märkus:

- Polster- või ühendusdüüsiga imemisel või kui mõnest mahutist imetakse peamiselt vett, on soovitatav funktsioon – Power Filter Clean - välja lülitada.

Maksimaalse vedelikutaseme saavutamisel lülitub seade automaatselt välja.

- Seade välja lülitada ja anum tühjendada.

Välja lülitamisega asetatakse automaatne väljalülitus tagasi.

- Märgimemise lõpetamisel voldik-tasafilter, elektroodid ja anum puhastada ning kuivatada.

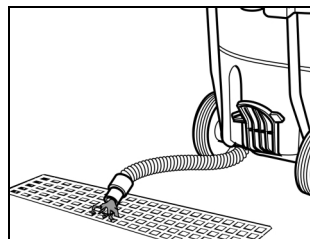

- Must vesi väljalaskevooliku kaudu (ei ole kõikidel seadmetel) välja lasta



Tähelepanu!

- Imemisel ei tohi mitte kunagi voldik-tasafiltrit eemaldada.
- Niiske mustuse imemisel tuleb paberfilterkott või membraanfilter (lisavarustus) alati eemaldada. Soovitav on kasutada spetsiaalset filterkotti (märg) (vt filtersüsteemi).
- Mittejuhtivate vedelike korral (näiteks puurimisemulsioon, õlid ja määrded) ei lülitu seade anumata täitumisel välja. Täitumistaset kontrollitakse pidevalt ja anum puhastatakse õigeaegselt.
- Soovi korral võib seadme klienditeenuses lisana varustada mittejuhtivate vedelike väljalülitusseadmega.

Korrashoid ja hooldus



Oht!

Enne imuri hooldamist tuleb alati toitepistik pistikupesast välja tõmmata.

Voldik-tasafiltri või väljuva õhu filtri vahetamine

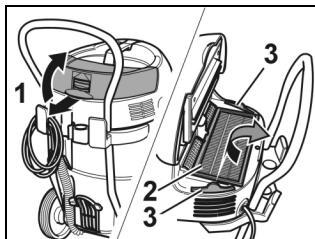

- Avage filtri kate (1)
- Vahetada voldik-tasafilter (2) või väljuva õhu filter (3).
- Filtrikate sulgeda, see peab kuuldavalt kinnituma

Elektroodide puhastamine

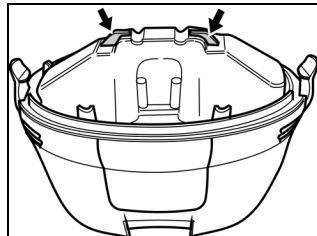

- Imiüksus lukustusest vabastada ja ära võtta.
- Elektroodide puhastamine
- Imiüksus kohale asetada ja lukustada.

Törkeotsing

Imiturbiin ei tööta

- Kontrollida juhe, pistik, kaitse ja pistikupesa.
- Seade sisse lülitada.

Imiturbiin lülitub välja.

- Tühjendada anum.

Imiturbiin ei käivitu pärast anuma tühjendamist uuesti.

- Seade välja lülitada ja 5 s oodata, 5 s järel uuesti sisse lülitada.
- Puhastada elektroodid ja elektroodide vaheline ruum.

Imemisjõud väheneb.

- Eemaldage imidüüsi, imitoru, Power Filter Clean käepideme, imivooliku või madalvoltfiltri ummistused.
- Vahetada paberfilterkott.
- Filtri puhastus: Power Filter Clean käepidemel korduvalt vajutada.
- Filtri kate korralikult fikseerida.
- Vahetada voldik-tasafilter.
- Väljalaskevooliku (olemasolul) tihedust kontrollida.

Tolmu väljatulek imemisel.

- Kontrollida voldik-tasafiltri õiget asendit.
- Vahetada voldik-tasafilter.

Väljalülitusautomaatika (märgimemine) ei tööta.

- Puhastada elektroodid ja elektroodide vaheline ruum.
- Elektrit mittejuhtiva vedeliku korral pidevalt kontrollida täitumistaset.

Power Filter Clean lülitub pidevalt

- Puhastada ummistunud imidüüs või voolikuots.
- Lõpetada pidev vedeliku mahutist imemine või funktsioon Power Filter Clean (vt pkt märgimemine) välja lülitada.
- Eemaldage imidüüsi, imitoru, Power Filter Clean käepideme, imivooliku või madalvoltfiltri ummistused.
- Vahetada voldik-tasafilter.

Svarbūs nurodymai

Prieš pradėdami naudoti prietaisą atidžiai perskaitykite naudojimo instrukcijoje pateiktą informaciją.

Pastebėję apgadinimų dėl transportavimo apie tai nedelsdami informuokite tiekėją.

Aplinkosauga

Visos eksploatacinės medžiagos, pavyzdžiui, kuras, alyva, valikliai ir nešvarios techniniai aptarnavimui naudotos medžiagos turi būti atiduodamos specialiai tam skirtose surinkimo vietose.



Įpakavimui skirtos medžiagos, metaliniai ir plastmasiniai rezervuarai turi būti tinkamai pakartotinai perdirbami.

Senų prietaisų šalinimas

Informacijos apie aplinkai nekenksmingą šalinimą galite gauti iš "Kärcher" specialistų.

Naudojimas pagal paskirtį

- Šis dulkių siurblys yra pramoniniam naudojimui skirtas valymo įrenginys.
- Prietaisas tinka sausu ir drėgnu būdu valyti, laikantis šios naudojimo instrukcijos nurodymų, grindų ir sienų paviršiams gyvenamosiose, parduotuvių ir darbui pritaikytose patalpose.
- Prietaiso naudojimo metu aplinkos temperatūra neturėtų būti aukštesnė nei 40 °C.

Sausasis siurbimas



Demesio!

Siurbiant niekada negalima nuimti plokščio filtro.

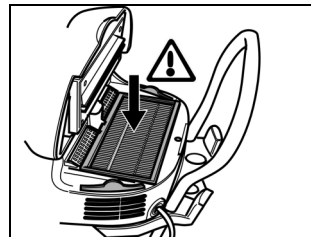

Siurbiant labai smulkias dulkes galima papildomai naudoti popierinį filtro maišelį arba membraninį filtrą (specialus priedas).

Popierinio filtro maišelio idėjimas

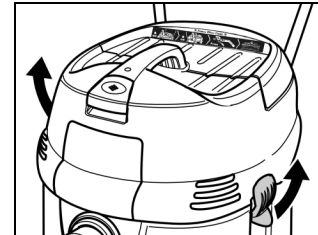

- Paspauskite viršutines siurblio dalies fiksatorius ir nuimkite ją

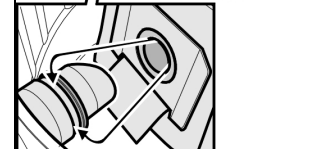
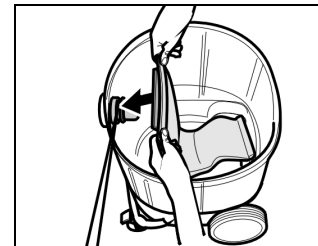

- Įdėkite popierinio filtro maišelį

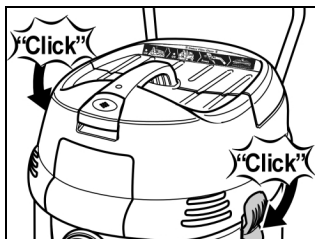

- Uždekite viršutinę siurblio dalį ir užfiksuokite ją

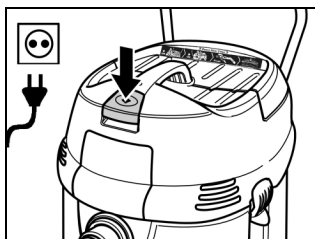

- Ikiškite kištuką į elektros lizdą
- Įjunkite prietaisą ir pradėkite dirbti

Filtru valymas

"Power Filter Clean"

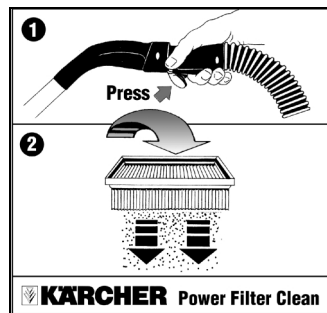

Jūsų siurblyje yra įmontuota nauja filtro valymo sistema, ypatingai efektyvi, valant smulkias dulkes.

Jei paspaudę ant rankenos 5 - 10 sekundes mygtuką palaikysite, plokščiasis klostuotas filtras automatiškai išsivalys stipria oro srove (girdėsis pulsuojantis garsas)
Tam "Power Filter Clean" reikia įjungti iš anksto.

Įjunkite "Power Filter Clean"

Sklašis (1) apatinėje padėtyje

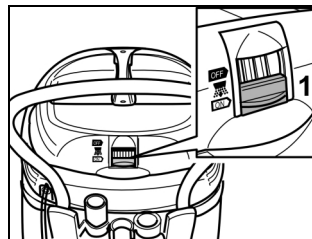

Nuoroda:

Spaudžiant 5 - 10 minutes mygtuką ant rankenos, ilgėja filtro nenaudojimo laikas.

Išjunkite "Power Filter Clean"

Sklašis (1) viršutinėje padėtyje.

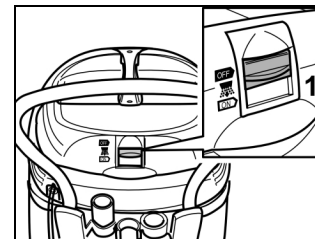

Nuoroda:

Siurbiant minkštiems baldams skirtu arba siauroju antgaliu ar siurbiant vandenį.

Šlapias siurbimas

- Išimkite popierinio filtro maišelį

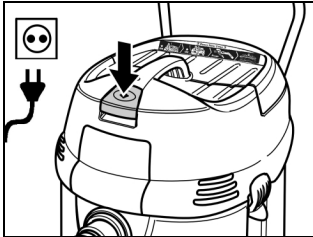

- Ikiškite kištuką į elektros lizdą
- Išjunkite "Power Filter Clean"
- Ijunkite prietaisą ir pradėkite dirbti

Išjunkite "Power Filter Clean"

Skląstis (1) viršutinėje padėtyje.

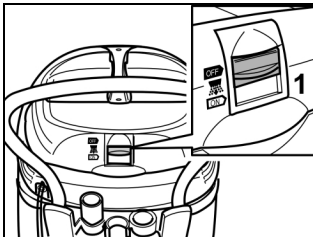

Nuoroda:

- Siurbiant antgaliu minkštiems apmušalams arba plyšiams (siauroju antgaliu) ar siurbiant vandenį iš tam tikro rezervuaro rekomenduojama išjungti funkciją "Power Filter Clean"!v!.

Pasiekus maksimalų galimą skysčio kiekį, prietaisas automatiškai išsijungia.

- Išjunkite prietaisą ir ištuštinkite talpą.

Išjungus automatinio išsijungimo funkcija panaikinama.

- Pabaigę šlapio tipo siurbimą išvalykite ir išdžiovinkite plokščią filtra, elektrodus ir talpą.

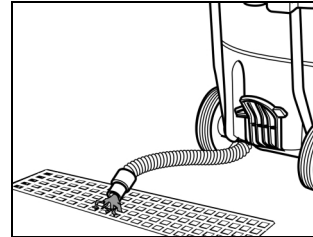

- Purviną vandenį išleiskite per tam skirtą žarną (ji yra ne prie visų prietaisų)



Demesio!

- Siurbiant niekada negalima nuimti plokščio filtro.
- Siurbiant drėgną purvą visuomet reikia išimti popierinį filtro maišelį ar atitinkamai membraninį filtrą (specialus priedas). Rekomenduojame naudoti specialu šlapia filtro maišeli (žr. "Filtru sistemos").
- Kai siurbiami nelaidūs skysčiai (pvz., grežimo emulsija, alyvos ir riebalai), net jei skysčiu talpa pilna, prietaisas neišjungiamas. Todėl reikia nuolat tikrinti skysčiu kiekio rodiklį ir laiku ištuštinti talpą.
- Pagal pageidavimą klientų aptarnavimo tarnyba prietaise gali įmontuoti išsijungimo sistemą, reaguojančią į patekčius nelaidžius skysčius.

Techninė ir kitokia priežiūra



Pavojus!

Prieš atlikdami priežiūros darbus visuomet ištraukite kištuka iš elektros lizdo.

Pakeiskite plokščia filtra arba vedinimo filtra

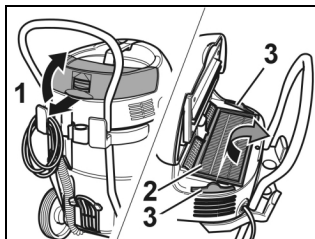

- Atidaryti filtro uždangą (1)
- Pakeiskite plokščiąjį klostuotą (2) ar atitinkamai išmetamojo oro filtrą (3)
- Filtro gaubtą uždarykite taip, kad jis girdimai užsifiksuotų

Išvalykite elektrodus

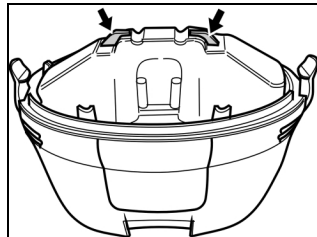

- Paspauskite viršutines siurblio dalies fiksatoriu ir nuimkite ją
- Išvalykite elektrodus
- Uždekite viršutinę siurblio dali ir užfiksuokite ją

Nurodymai dėl gedimų

Siurblio turbina neveikia

- Patikrinkite laidus, kištukus, apsaugas ir lizdus.
- Įjunkite prietaisą.

Siurblio turbina išsijungia

- Ištuštinkite talpa.

Ištuštintus talpa siurblio turbina neisijungia

- Prietaisą išjunkite ir, palaukę 5 sekundžių, vėl įjunkite 5 sekundžių.
- Išvalykite elektrodus ir tarpą tarp jų.

Sumažėjo siurbimo jėga

- Pašalinkite susidariusius kamščius iš siurbimo antgalio, siurbimo vamzdžio, rankenos su "Power Filter Clean", siurbimo žarnos ar plokščiojo klostuoto filtro.
- Pakeiskite popierinio filtro maišelį.
- Filtro valymas: daug kartų ant rankenos spauskite "Power Filter Clean".
- Filtro gaubtas turi užsifiksuoti.
- Pakeiskite plokščia filtra.
- Patikrinkite išleidimo žarnos (jei tokia yra) sandarumą.

Siurbiant išmetamos dulkes

- Patikrinkite, ar plokščias filtras idetas teisingai.
- Pakeiskite plokščia filtra.

Neveikia automatinis išjungimas (šlapias siurbimas)

- Išvalykite elektrodus ir tarpą tarp jų.
- Jei siurbiami elektros srovei nelaidus skysčiai, nuolat tikrinkite skysčiu lygio rodiklį.

"Power Filter Clean" nuolatos jungiamas

- Atsukite priveržta siurblio purkštuka arba žarnos gala.
- Nustokite siurbti iš skysčio rezervuaro arba atitinkamai išjunkite "Power Filter Clean" (žr. skyrių "Drėgnas valymas").
- Pašalinkite susidariusius kamščius iš siurbimo antgalio, siurbimo vamzdžio, rankenos su "Power Filter Clean", siurbimo žarnos ar plokščiojo klostuoto filtro.
- Pakeiskite plokščia filtra.

Svarīgas norādes

Pirms nodot aparātu ekspluatācijā, uzmanīgi izlasiet lietošanas instrukcijā sniegto informāciju.

Par bojājumiem, kas radušies pārvadāšanas laikā, nekavējoties paziņojiet tirgotājam.

Apkārtējās vides aizsardzība

Tehnoloģiskās izejvielas kā, piemēram, degvielu, eļļu, tīrīšanas līdzekļus un nosmērētus tehniskās apkopes materiālus, nododiet šim nolūkam paredzētajos savākšanas punktos.



Iepakojuma materiālus, metāla un plastmasas tvertnes nogādājiet attiecīgajā vietā, kur tiek veikta otrreizēja pārstrāde.

Nolietoto ierīču utilizācija

Informāciju par ekoloģiski pareizu utilizāciju jūs varat saņemt Kärcher specializētā tirdzniecības vietā.

Noteikumiem atbilstoša lietošana

- Šis putekļu sūcējs ir tīrīšanas aparāts ražošanas vajadzībām.
- Aparāts ir paredzēts grīdu un sienu virsmu mitrai un sausai tīrīšanai dzīvojamās, tirdzniecības un ražošanas zonās, ievērojot šo lietošanas instrukciju.
- Apkārtējās vides temperatūra aparāta lietošanas vietā nedrīkst pārsniegt 40 °C.

Sausa sukšana



Uzmanību!

Sucot nekada gadījumā nedrīkst izņemt plakano salocīto filtru.

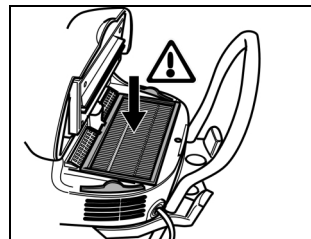

Uzsūcot smalkus putekļus, papildus var tikt izmantots papīra filtra maisiņš vai membrānas filtrs (papildpiederums).

Papīra filtra maisina iemontešana

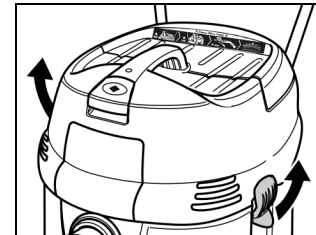

➤ Atbultet un nonemt sucejgalvu

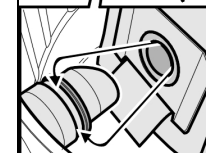
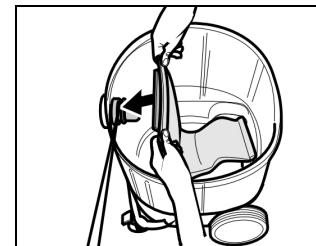

➤ Uzspraust papīra filtra maisinu

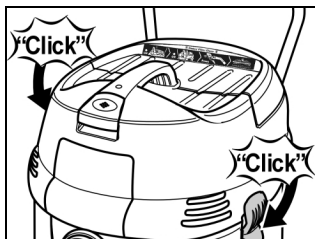

➤ Uzlikt un nofiksēt sucejgalvu

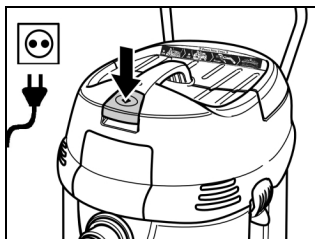

➤ Iespraust tikla spraudni
➤ Ieslēgt aparātu un uzsākt lietošanu

Filtra tīrīšana

Power Filter Clean

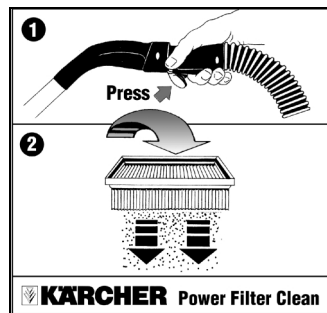

Jūsu putekļu sūcējam ir jauna filtra notīrīšanas sistēma - īpaši efektīva smalkiem putekļiem.

Ja jūs apm. 5 līdz 10 sekundes noturēsiet roktura taustiņu, plāni salocītais filtrs tiks automātiski notīrīts ar gaisa grūdienu palīdzību (pulsējošs troksnis)
Lai to izdarītu, vispirms ir jāaktivizē Power Filter Clean.

Power Filter Clean aktivizēšana

Bīdņa pozīcija (1) - apakšā

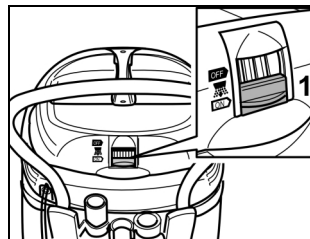

Norādījums:

Uz roktura izvietotā taustiņa piespiešana ik pēc 5 līdz 10 minūtēm palielina filtra kalpošanas laiku.

Power Filter Clean atslēgšana

Bīdņa pozīcija (1) - augšā.

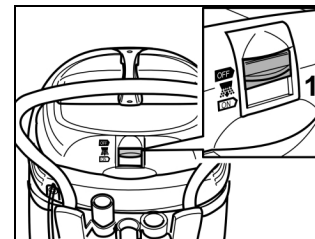

Norādījums:

Sūkšanas procesā, kad tiek izmantota sprausla mīkstu mēbeļu tīrīšanai vai sprausla ar spraugām, vai, ja tiek uzsūkts liekais ūdens.

Mitra sukšana

- Izņemt papīra filtra maisinu

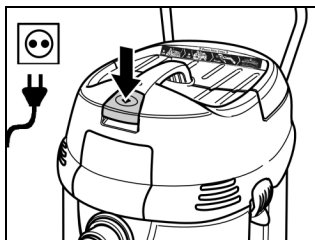

- Iespraust tikla spraudni
- Power Filter Clean atslēgšana
- Ieslēgt aparātu un uzsakt lietošanu

Power Filter Clean atslēgšana

Bīdņa pozīcija (1) - augšā.

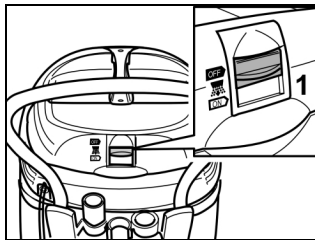

Norādījums:

- Sūkšanas procesā, kad tiek izmantota sprausla mīkstu mēbeļu tīrīšanai vai sprausla tiek uzsūkts liekais ūdens, ir iesakāms atslēgt funkciju - Power Filter Clean.

Sasniedzot maksimālo šķidruma līmeni, aparāts automātiski atslēdzas.

- Aparātu izslēgt un iztukšot tvertni.

Izslēdzot tiek atcelta automātiskā atslēgšanās.

- Pēc mitras sukšanas pabeigšanas notīriet un izžāvēt plakano salocīto filtru, elektrodus un tvertni.

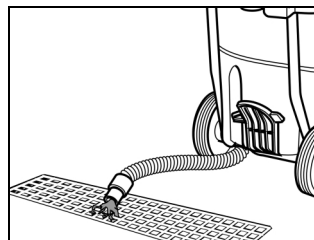

- Noteciniet netīro ūdeni caur noteces šļūteni (nav visiem aparātiem)



Uzmanību!

- Sucot nekada gadījuma nedrīkst izņemt plakano salocīto filtru.
- Uzsūcot slapjus netīrumus, vienmēr ir jāizņem papīra filtra maisiņš vai membrānas filtrs (papildpiederums). Ieteicams izmantot speciālu filtra maisinu (mitro) (skat. filtra sistemu).
- Strāvu nevadošu šķidrumu (piem., urbšanas emulsija, eļļa un tauki) gadījuma aparāts ar pilnu tvertni netiek atslēgts. Pastāvīgi jāpārbauda tvertnes piepildījums un ta savlaicīgi jāiztukšo.
- Pēc vēlēšanās klientu apkalpošanas dienests var aprīkot aparātu ar izslēgšanās mehānismu, kas paredzēts strāvas nevadošiem šķidrumiem.

Kopšana un tehniska apkope



Bīstamība!

Veicot darbus suceja, vienmēr vispirms izvilkt tikla spraudni.

Nomainīt plakano salocīto filtru un, attiecīgi, atgaisošanas filtru

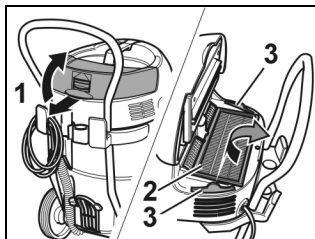

- Atvērt filtra pārsegu (1)
- Nomainīt plakani salocīto filtru (2) vai novadāmā gaisa filtru (3)
- Aizveriet filtra pārsegu, tam dzirdami ir jānofiksējas

Notīrīt elektrodus

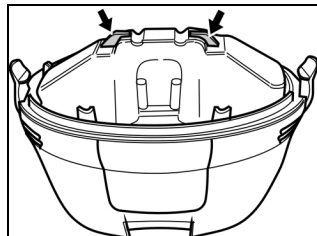

- Atbultēt un nonemt sucejgalvu
- Notīrīt elektrodus
- Uzlikt un nofikset sucejgalvu

Norādījumi darbības traucējumu gadījumos

Nestrada sukšanas turbīna

- Parbaudīt vadu, spraudni, drošinātāju un kontaktligzdu.
- Ieslēgt aparātu.

Sukšanas turbīna izsledzas

- Iztukšot tvertni.

Pēc tvertnes iztukšošanas sukšanas turbīna vairs neiesledzas

- Izslēdziet aparātu un nogaidiet 5 sekundes, pēc 5 sekundēm atkal ieslēdziet.
- Notīrīt elektrodus un iztīrīt telpu starp elektrodiem.

Samazinas sukšanas spēks

- Likvidējiet aizsērējumus sukšanas sprauslā, sūcējcaurulē, Power Filter Clean rokturī, sukšanas šļūtenē vai plakani salocītajā filtrā.
- Nomainīt papīra filtra maisīnu.
- Filtra tīrīšana: vairākas reizes nospieš Power Filter Clean rokturi.
- Kartīgi nofikset filtra nodalījuma vaku.
- Nomainīt plakano salocīto filtru.
- Pārbaudiet noteces šļūteni (ja tāda ir), vai tā ir blīva.

Putekļu izplūde sukšanas laikā

- Parbaudīt, vai plakana salocītais filtrs ir iemontēts pareiza stavokli.
- Nomainīt plakano salocīto filtru.

Atslegšanas automatika (mitra sukšana) nenostāda

- Notīrīt elektrodus un iztīrīt telpu starp elektrodiem.
- Elektriķu nevadošu šķidrums gadījuma regulāri pārbaudīt tvertnes piepildījumu.

Power Filter Clean pastāvīgi ieslēdzas

- Atbrīvojiet aizsērējušu sukšanas sprauslu vai, attiecīgi, šļūtenes galu.
- Izbeigt nepārtraukto sukšanu no šķidruma tvertnes, vai atslēgt funkciju - Power Filter Clean - (skatīt nodaļu Mitrā sukšana).
- Likvidējiet aizsērējumus sukšanas sprauslā, sūcējcaurulē, Power Filter Clean rokturī, sukšanas šļūtenē vai plakani salocītajā filtrā.
- Nomainīt plakano salocīto filtru.

Важливі вказівки

Перед тим, як почати користування приладом, уважно прочитайте інструкції, наведені у посібнику з експлуатації.

Якщо прилад було пошкоджено під час перевезення, негайно поінформуйте про це торговельне підприємство.

Захист навколишнього середовища

Виробничі матеріали, наприклад, паливо, мастила, засоби чищення, а також матеріали, використані у процесі техобслуговування, слід здавати до спеціального пункту збору.



Пакувальні матеріали, металеві та пластикові ємності здавайте для повторної переробки.

Утилізація старих приладів

Відомості про утилізацію у відповідності до вимог охорони навколишнього середовища можна отримати у торговельних представництвах компанії Kärcher.

Використання за призначенням

- Цей пилосос призначено для виконання чищення у виробничих умовах.
- Прилад призначено для сухого і вологого чищення поверхні підлог і стін у житлових, офісних і виробничих приміщеннях за умови обов'язкового дотримання наведених у даному посібнику інструкцій.
- Під час користування приладом температура навколишнього середовища не повинна перевищувати 40°C.

Сухе всмоктування



Увага!

Забороняється виймати плоский складаний фільтр під час всмоктування.

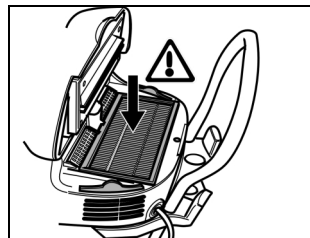

Для всмоктування тонкого пилю можна додатково використовувати паперовий фільтрувальний пакет або мембранний фільтр (спеціальне приладдя).

Вставка паперового фільтрувального пакета

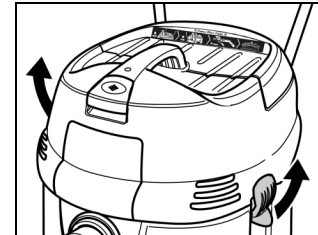

- Звільнити і зняти всмоктувальну головку

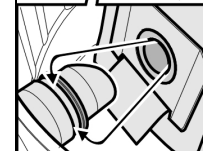
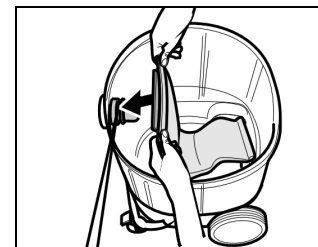

- Надіти паперовий фільтрувальний пакет

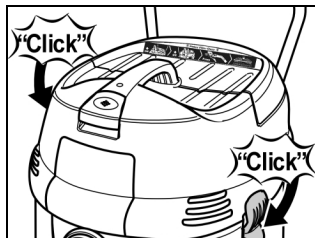

- Встановити і зафіксувати всмоктувальну головку

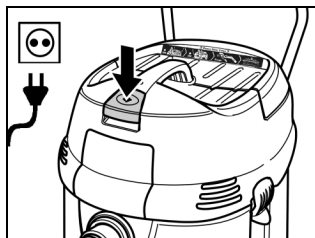

- Вставити штекер у розетку
- Увімкнути і почати користування приладом

Чищення фільтра

Power Filter Clean

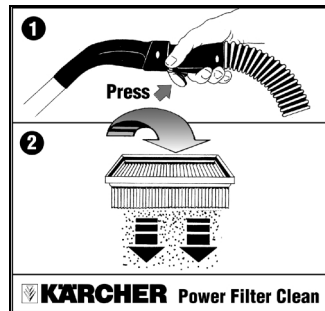

Пилосос оснащено новою системою очищення фільтра - особливо корисно у випадку всмоктування тонкого пилу.

Якщо утримувати клавiшу на ручці від 5 до 10 секунд у натисненому стані, то автоматично буде проведено чищення плоского складаного фільтра струменем повітрям (пульсуючий звук). Попередньо необхідно увімкнути функцію Power Filter Clean.

Увімкнути функцію Power Filter Clean

Положення штовхача (1): вниз

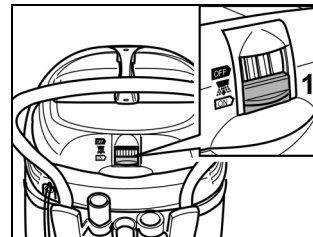

Примітка:

Щоб продовжити термін служби фільтра, кожні 5-10 хвилини натискайте клавiшу на ручці.

Вимкнути функцію Power Filter Clean

Положення штовхача (1): угорі.

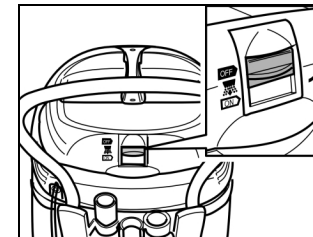

Примітка:

Під час роботи з жолобковою насадкою або насадкою для чищення м'яких поверхонь та коли всмоктується переважно вода.

Вологе всмоктування

- Зняти паперовий фільтрувальний пакет

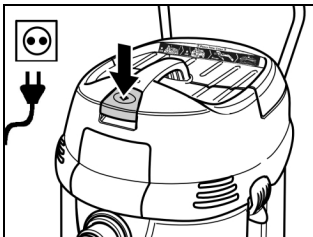

- Вставити штекер у розетку
- Вимкнути функцію Power Filter Clean
- Увімкнути і почати користування приладом

Вимкнути функцію Power Filter Clean

Положення штовхача (1): угорі.

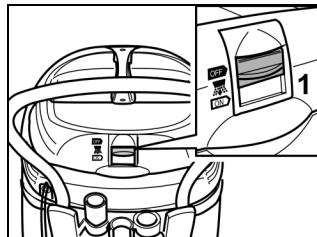

Примітка:

— Під час роботи з жолобковою насадкою або насадкою для чищення м'яких поверхонь та коли всмоктується переважно вода з ємності, доречно вимкнути функцію Power Filter Clean.

Після досягнення максимального рівня рідини прилад автоматично вимикається.

- Вимкнути прилад і спорожнити ємність.

Вимкніть прилад, щоб повернути функцію автоматичного відключення у стан готовності.

- Після закінчення вологого всмоктування почистити і висушити плаский складаний фільтр, електроди і ємність.

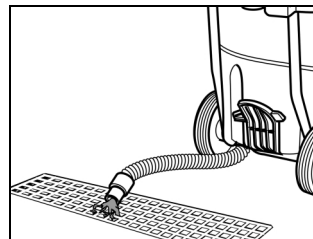

- Злити забруднену воду за допомогою спеціального шланга (постачається не з усіма приладами)



Увага!

- Забороняється виймати плаский складаний фільтр під час всмоктування.
- У випадку всмоктування вологого бруду слід обов'язково витягнути паперовий фільтрувальний пакет або мембранний фільтр (спеціальне приладдя). Рекомендується використовувати спеціальний фільтрувальний макет (вологий). Див. «Фільтрувальні системи».
- Якщо рідина не проводить струму (наприклад, мастильна емульсія, мастила або жири), то прилад не вимикається при наповненні ємності. Слід постійно перевіряти рівень рідини і своєчасно спорожнити ємність.
- За бажанням покупця спеціалісти сервісної служби можуть додатково обладнати прилад для вимкнення у випадку наповнення ємності рідиною, які не проводять струму.

Догляд і технічне обслуговування



Небезпечно!

Перед виконанням робіт на пиłosосі обов'язково витягніть штекер з розетки.

Замінити плаский фільтр або фільтр для очищення вихідного повітря

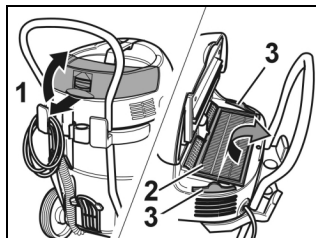

- Відкрити кришку фільтра (1)
- Замінити плаский фільтр (2) або фільтр для очищення вихідного повітря (3)
- Закрити кришку фільтра (добре чути клацання)

Почистити електроди

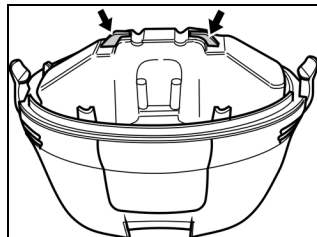

- Звільнити і зняти всмоктувальну головку
- Почистити електроди
- Встановити і зафіксувати всмоктувальну головку

Інструкції з усунення несправностей

Не працює всмоктувальна турбіна

- Перевірити кабель, штекер, запобіжник і розетку.
- Увімкнути прилад.

Всмоктувальна турбіна вимикається

- Спорожнити ємність.

Після спорожнення ємності всмоктувальна турбіна не вмикається

- Вимкнути прилад і зачекати 5 с, через 5 с знову увімкнути прилад.
- Почистити електроди і проміжки між електродами.

Погіршилася сила всмоктування

- Ліквідувати засмічення насадки, всмоктувальної трубки, ручки Power Filter Clean, всмоктувального шланга та плаского складаного фільтра.
- Замінити паперовий фільтрувальний пакет.
- Очищення фільтра: декілька разів натиснути Power Filter Clean на ручці.
- Правильно зафіксувати кришку фільтра.
- Замінити плаский складаний фільтр.
- Перевірити герметичність зливного шланга (якщо використовується).

Пил вилітає під час всмоктування

- Переконайтеся, що правильно вставлено плаский фільтр.
- Замінити плаский складаний фільтр.

Не працює функція автоматичного вимкнення (вологе всмоктування)

- Почистити електроди і проміжки між електродами.
- Постійно перевіряйте рівень рідини, яка не проводить струму.

Постійно вмикається функція Power Filter Clean

- Звільнити насадку або кінець шланга.
- Закінчити безперервне всмоктування із ємності з рідиною або вимкнути функцію Power Filter Clean (див. розділ «Вологе всмоктування»).
- Ліквідувати засмічення насадки, всмоктувальної трубки, ручки Power Filter Clean, всмоктувального шланга та плаского складаного фільтра.
- Замінити плаский складаний фільтр.

NT 65/2 Eco

A Alfred Kärcher Ges.m.b.H. Lichtblaustraße 7 1220 Wien ☎ (01) 25 06 00	DK Kärcher Rengöringssystemer A/S Gejlhavegård 5 6000 Kolding ☎ 70 20 66 67	GR Kärcher Cleaning Systems A.E. 31-33, Nikitara str. & Konstantinoupoleos str. 136 71 Acharnes ☎ 210 - 23 16 153	J Kärcher Co., Ltd. No.2, Matsusaka-Daira 3-chome Taiwa-cho, Kurokawa-gun Miyagi, 981-3408 ☎ 022 / 344 3140	PRC BKC Equipment Co., Ltd. No 16, Honda Bellu Beijing Economic & Technological Area Beijing 100176 ☎ 010 / 67 88 16 53
AUS Kärcher Pty Ltd 40 Koornang Road Scoresby Vic 3179 Victoria, Australia ☎ (03) 9765 - 2300	E Kärcher S.A. Pol. Industrial Font del Radium Dr. Trueta, 6-7 08400 Granollers (Barcelona) ☎ (93) 846 44 47	H Kärcher Hungária KFT Tormásrét ut 2. 2501 Biatorbagy ☎ 23 / 530-640	MAL Kärcher Cleaning Systems Sdn. Bhd. 8 Jalan Serindit2 Bandar Puchong Jaya 47100 Puchong, Selangor ☎ 5882 1148	S Kärcher AB Tagenevägen 31 42502 Hisings-Kärra ☎ 031 - 57 73 00
B / LUX Kärcher NV Industrieweg 12 2320 Hoogstraten ☎ (03) 340 07 11	 <p style="text-align: center;">07-03</p> <p style="text-align: center;">http://www.kaercher.com</p>		MEX Kärcher México, SA de CV Av. Gustavo Baz Sur No. 29-C Col. Naucalpan Centro C.P. 53000, Municipio de Naucalpan ☎ 01-800-024-13-13	SGP Kärcher Asia Pacific Pte Ltd 30 Toh Guan Road Singapore #07-05 ODC Building Singapore 608840 ☎ 6897 1811
BR Kärcher Ind. e Com. Ltda. Prof. Benedito Montenegro, 419 CEP 13.140-000 Paulínia - SP ☎ 0800 17 61 11			N Kärcher AS Stansveien 31 0976 Oslo ☎ 24 /177 700	TR Kärcher Servis Ticaret A.S. 9 Eylül Mahallesi 307 Sokak No. 6 Gaziemir / Izmir ☎ 0232 / 252 07 08
CDN Kärcher Canada Inc. 6975 Creditview Road, Unit 2 Mississauga, Ontario L5N 8E9 ☎ (905) 672 98 23	F Kärcher S.A. 5, avenue des Coquelicots Z.A. des Petits Carreaux 94865 Bonneuil/ Marne Cedex ☎ 01 / 43 99 67 70	HK Kärcher Ltd. Unit 10, 17/F., APEC Plaza 49 Hoi Yuen Road, Kwun Tong, Kowloon ☎ 2357 5863	NL Kärcher BV Postbus 474 4870 AL Etten-Leur ☎ 0499 / 37 54 45	TWN Kärcher Taiwan Limited 5F/6, No.7 Wu-Chuan 1st Rd Taipei County, Taiwan R.O.C ☎ 2 2299 9626
CH Kärcher AG Industriestraße 16 8108 Dällikon ☎ 0844 850 863	FIN Kärcher Oy Yrittäjätie 17 01800 Klaukkala ☎ (09) 879 191	I Kärcher S.p.A. Via Elvezia 4 21050 Cantello (VA) ☎ 03 32 / 848 - 99 88 77	NZ Kärcher Limited 12 Ron Driver Place East Tamaki, Auckland ☎ 09 / 274 46 03	UAE Kärcher FZE Jebel Ali Free Zone RA 8, XB 1, Jebel Ali, Dubai ☎ 04 / 8836 776
CZ Kärcher spol.s.r.o. Za Mototechnou 1114/4 155 00 Praha 5 - Stodůlky ☎ 0235 521 665	D Alfred Kärcher GmbH & Co. KG Service-Center Gissigheim Im Gewerbegebiet 2 97953 Königheim-Gissigheim ☎ 07195 / 903 20 65	IRL Kärcher Limited 12 Willow Business Park Nangor Road Clondalkin Dublin 12 ☎ 01 / 409 77 77	P Neoparts Com. e Ind. Automóvel, Lda. Largo Vitorino Damásio. 10 1200 Lisboa ☎ 21 / 395 0040	USA Alfred Kärcher, Inc 2170 Satellite Blvd, Suite 350 Duluth, GA 30097 ☎ 678-935-4545; 877-527-2437
D Alfred Kärcher GmbH & Co. KG Service-Center Gissigheim Im Gewerbegebiet 2 97953 Königheim-Gissigheim ☎ 07195 / 903 20 65	GB Kärcher (UK) Ltd. Kärcher House Beaumont Road Banbury, Oxon, OX16 1TB ☎ 01295 / 752000; 09066 / 800632	IRL Kärcher Limited 12 Willow Business Park Nangor Road Clondalkin Dublin 12 ☎ 01 / 409 77 77	PL Kärcher Poland Ltd. Sp. z o.o. Ul. Stawowa 140 31-346 Kraków ☎ 012 / 639 72 22	ZA Kärcher (Pty) Ltd. P.O. Box 11818 Vorna Valley 1686 ☎ 011 / 466 24 34

NT 65/2 Eco

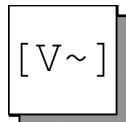

EUR; CH: 230 V/1~50/60 Hz

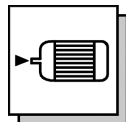

EUR:
P max: 2760 W
P nom: 2400 W



EUR:
CH: max. 235 mbar
max 208 mbar

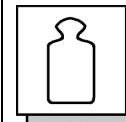

ohne Zubehör
without accessories
sans accessoires 19 kg



10,0 m

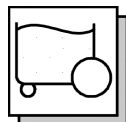

CH:
P max: 2500 W
P nom: 2200 W

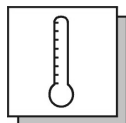

65 l Umgebungs-
temperatur max. 40 °C
Ambient temperature
Température ambiante

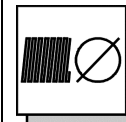

40 mm

H07RN - F2 x 1,5 mm²

EUR: 6.648 - 777
CH: 6.648 - 896

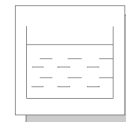

50 l

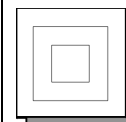

II

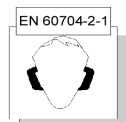

74 dB (A)

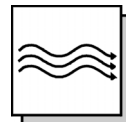

max. 2 x 56 l/s

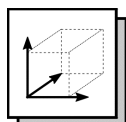







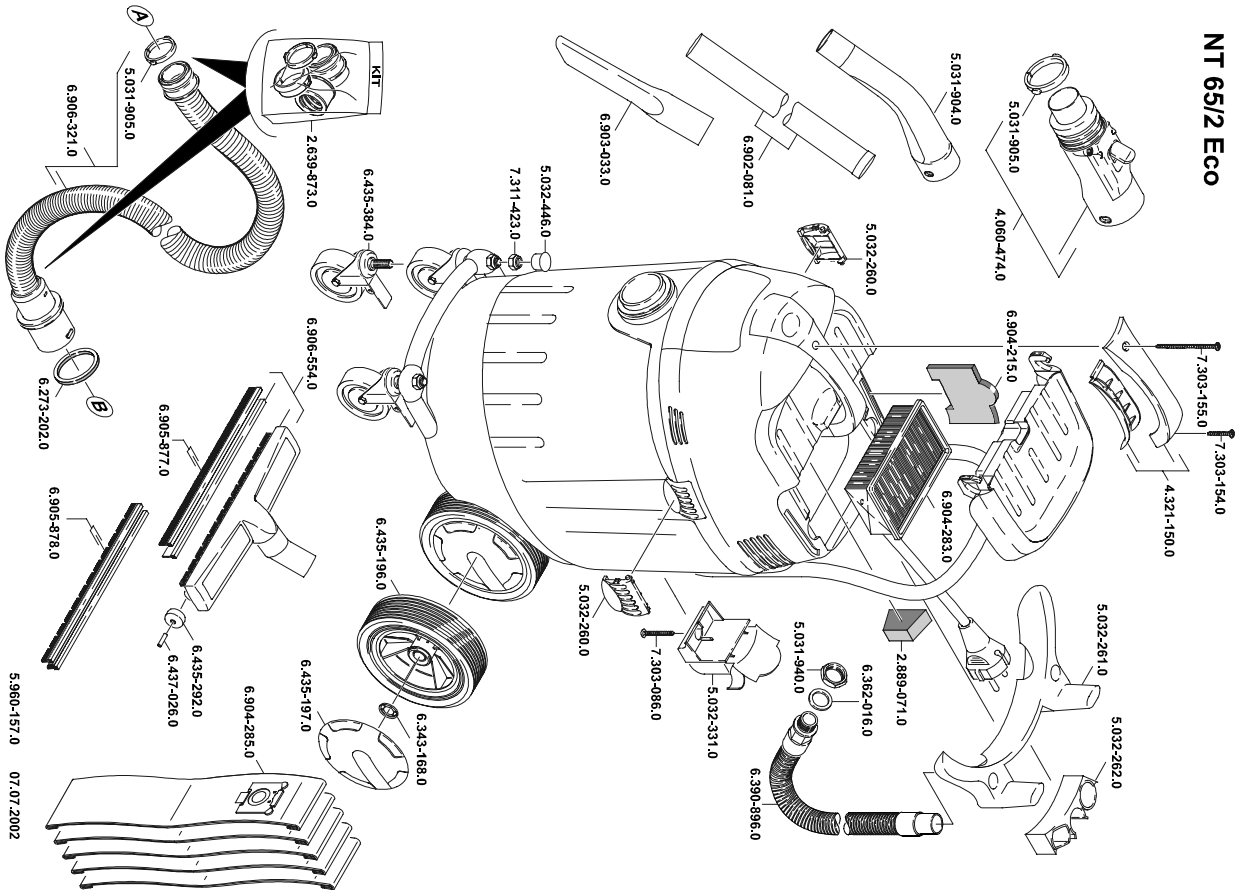



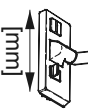

600 mm x 480 mm x 920 mm

NT 65/2 Eco

NT 65/2 Eco



5.960-157.0 07.07.2002

		\varnothing [mm]	 [m]	 [mm]
	4.440-679 K 4.440-728 K	CDN 40 CDN 40	4,0 4,0	
	4.060-474 K 4.060-533 K / EL	C 40 C 40		
	6.906-321 K 6.906-279 K	C 40 C 40	4,0 10,0	
	6.906-344 K	C 40	2,5	
	5.407-109 K / EL 5.407-111 K / EL	C 40->DN 35 C 40->DN 40		
	5.407-113 K / EL	C 40->C 35		
	5.031-904 K 5.032-427 K / EL	DN 40 DN 40		
	6.902-081 M	DN 40	0,5	
	6.906-531 M	DN 40	1,0	
	6.906-554 K 6.903-018 M 6.903-051 M	DN 40 DN 40 DN 40		360 370 450

EL = elektrisch leitend
electrical conductive
conducteur électrique

K = Kunststoff
Plastic
Plastique







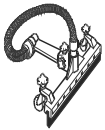

C = Clip-Verbindung
Clip connection
Connexion de clip

OL = ölbeständig
oil resistant
résistant à l'huile

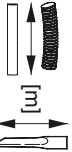
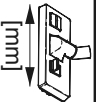



M = Metall
Metal
Métal

G = Gummi
Rubber
Caoutchouc

DN = Konus-Verbindung
Cone connection
Connexion de cône

		DN 40		
	6.903-033 K 6.905-817 M	DN 40 DN 40	0.30 0.40	
	6.902-105 G / OL	DN 40	0.20	
	2.637-217 K	DN 40		
UBS nicht leitende Flüssigkeiten Dielectric media conversion kit UBS fluides non conducteurs	2.460-426			
	6.905-877 G 6.903-062 G 6.903-081 OL 6.903-063 G 6.906-148 OL		360 370 370 450 450	
	6.905-878 K 6.904-064 K 6.904-065 K		360 370 450	
<p>EL = elektrisch leitend electrical conductive conducteur électrique</p> <p>K = Kunststoff Plastic Plastique</p> <p>C = Clip-Verbindung Clip connection Connexion de clip</p> <p>OL = ölbeständig oil resistant résistant à l'huile</p> <p>M = Metall Metal Métal</p> <p>G = Gummi Rubber Caoutchouc</p> <p>DN = Konus-Verbindung Cone connection Connexion de cône</p>				

Filtersysteme / Filter Systems / Système de filtres **NT 65/2 Eco**

* BIA C geprüft; Rückhaltevermögen ≥ 99,9 % * BIA C approved; Retention ≥ 99,9 % * Contrôle BIA C; Conservation ≥ 99,9 %		Bestell-Nr. Order No. Numéro de référence		Menge Quantity Quantité	Normalstäube Normal dust Poussières normales	Feinstäube Fine dust Poussières fines	Abrasive Stäube Abrasive dust Poussières abrasives	Flüssigkeiten / nasser Schmutz Liquides / wet dirt Liquides / saletès humides
		NT 65/2 Eco	NT 65/2 Eco Tc NT 72/2 Eco Tc					
	Flachfilter * Flat pleated filter * Filtre plat à plis *	6.904-283	6.904-284	1	X	X	X	
	Papierfiltertüte, reißfest 3-lagig * Paper filter bag, tenacious three-fold * Sachet filtre à 3 épaisseurs, résistant à la rupture *	6.904-285	6.904-285	5	X	X	X	
	Membranfilter Diaphragm filter Filtre à membrane	6.904-282	6.904-282	1	X	X	X	
	Spezialfiltertüte / nass Special filter bag / wet Sachet filtre spécial / mouillé	6.904-252	6.904-252	5			X	X
	Flachfilter * (PES) Flat pleated filter * (PES) Filtre plat à plis * (PES)	6.904-284	6.904-284	1				X